

Audi 100. Mit den außergewöhnlichen Fahrleistungen dieser großen Limousine wird das Reisen zum Vergnügen.



Wir freuen uns über Ihren Besuch!

Unsere Mitarbeiter beantworten Ihnen gern alle für Sie wichtigen kleinen und großen Fragen.

SCHULTZ  GRUPPE

AUTOHAUS LIEDTKE



4040 NEUSS 1, T (0 21 01) 4 10 44 4048 GREVENBROICH 1, T (0 21 81) 4 19 48 + 4 25 42



Audi 100 GLS





Die schöne, funktionelle Form dieser großen Limousine entstand im Windkanal. Ihre Aerodynamik ist ausgezeichnet. Das kraftvolle Motorenkonzept ermöglicht sportliche Beschleunigungswerte. Der Frontantrieb, das aufwendige Fahrwerk und ein sicheres Bremssystem entsprechen den hohen Fahrleistungen. Der Bedienungskomfort, die zweckgerechte Behaglichkeit des Innenraums und die Sitzqualität setzen neue Maßstäbe. Diese große Limousine fährt sehr wirtschaftlich. Der Verbrauch ist günstig. Die Wartungskosten sind niedrig. Die Lebensdauer ungewöhnlich lang. Diese große Limousine ist sehr eindrucksvoll.

Die elegante, funktionelle Form dieser großen Limousine ist der Beweis guter Aerodynamik. Eine Form aus dem Windkanal. Eine Form, die hohe Endgeschwindigkeiten ermöglicht. Eine Form, die über ein großzügiges Raumangebot verfügt.

Diese große Limousine überzeugt durch praktisch-elegante Formvollendung.



Wirtschaftlich schnell. Langwierige und sorgfältige Versuche im Windkanal gaben dem Audi 100 seine aerodynamisch-günstige Form. Eine Form mit wenig Luftwiderstand. Deshalb bleibt der Audi 100 auch bei Geschwindigkeiten über 100 km/h sehr verbrauchsgünstig. Der Beweis, daß ein leistungsstarkes Fahrzeug sogar in Hochgeschwindigkeitsbereichen wirtschaftlich gefahren werden kann.

Schlechtwetter-Karosserie. Die Vorteile des aerodynamischen Stylings wirken sich auch bei schlechter Witterung sehr günstig aus. Durch eine besondere Gestaltung des Außenspiegels wird z.B. die Luftströmung von der Seitenscheibe so abgeleitet, daß der Blick auf den Außenspiegel stets frei bleibt. Ein seitlicher Wulst an der Wagenflanke verhindert außerdem das Verschmutzen der Scheiben durch den von unten hochgewirbelten Matsch oder Schnee. Die sorgfältige Verarbeitung der Karosserie garantiert auch bei harter Beanspruchung dem Audi 100 ein langes Leben.

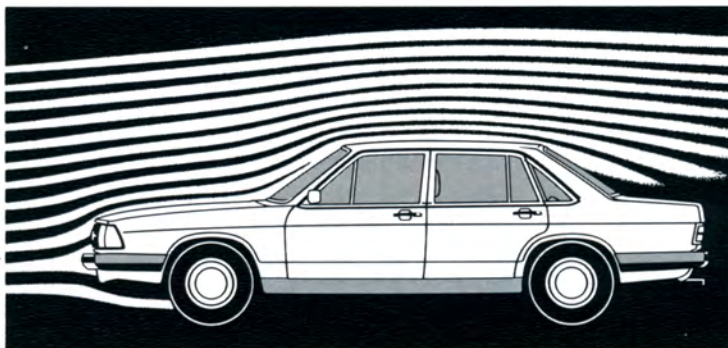

Die schöne stromungsgünstige Form des Audi 100 wurde im Windkanal ermittelt.



Die Motoren dieser großen Limousine sind in Lebensdauer, Robustheit und in niedrigem Verbrauch richtungweisend. Sie sind drehfreudig und leistungsstark. Das stärkste Triebwerk ist der neue Fünfzylinder. Er beschleunigt den Wagen in 9,5 s auf 100 km/h und bringt ihn auf 190 km/h. Diese große Limousine ist beeindruckend kraftvoll.





Der Fünfzylinder. Der neue Fünfzylinder ist die schnellste Möglichkeit, Audi 100 zu fahren. Er verfügt über kraftvolle 136 PS. Das ist eine ausreichende Reserve für jede Situation. Und das ist viel Kraft für sportliche Beschleunigungswerte. Der neue Fünfzylinder hat eine K-Jetronic-Benzineinspritzung. So verbraucht dieses einzigartige Triebwerk nur 10,5 Liter Super auf 100 km (DIN). Der Audi 100 5E mit der Kraft des Fünfzylinders ist unsere stärkste Limousine.

Stark und bewährt. Im Audi 100 stehen zwei weitere Motorvarianten zur Wahl. Die bewährte 85-PS-Maschine mit 1,6 l Hubraum. Oder das starke 2-Liter-Triebwerk mit 115 PS. Beide Motoren haben in jedem Leistungsbereich einen sehr günstigen Benzinverbrauch. Die optimale wirtschaftliche Ausnutzung des Kraftstoff-Luftgemisches wird durch eine besondere Technik möglich. Dazu gehören die doppelt gesteuerte Startautomatik, das Kraftstoff-Vorwärm-System, die Drall-Kanäle und eine besondere Brennraumform. Der Audi 100 verbraucht sehr wenig Treibstoff. In der Stadt. Und bei Spitzenleistungen auf der Autobahn.

Langes Motorleben – hohe Lebensdauer. Bei der Konstruktion der Audi 100-Motoren wurde auf Lebensdauer größter Wert gelegt. Sie wird durch höchste Material-Qualität und eine ausgereifte Technik erreicht. Eine oberliegende Nockenwelle erspart viele bewegliche Teile zur Ventilsteuerung. Und deren Verschleiß.

Das Kühlsystem arbeitet mit einem elektrischen Ventilator. Er schaltet sich nur ein, wenn der Motor zusätzliche Kühlung braucht. Das bewirkt eine richtige Motor-temperatur unter allen Betriebsbedingungen. Und das hält die Warmlaufphase kurz. Das Schmiersystem ist so ausgelegt, daß ein Wechsel des Motoren-Öls nur zweimal im Jahr oder alle 7.500 km notwendig wird.

Und nur einmal im Jahr oder alle 15.000 km ist eine Wartung erforderlich.

Gelassen überholen. Die kraftvollen Leistungen aller Audi 100-Motoren erlauben schnelles Beschleunigen und sichere Überholvorgänge. Das günstige Leistungsgewicht, die Drehfreudigkeit der Maschinen und eine aerodynamisch günstige Karosserieform gestalten den Spurt dieser Limousine sehr temperamentvoll.

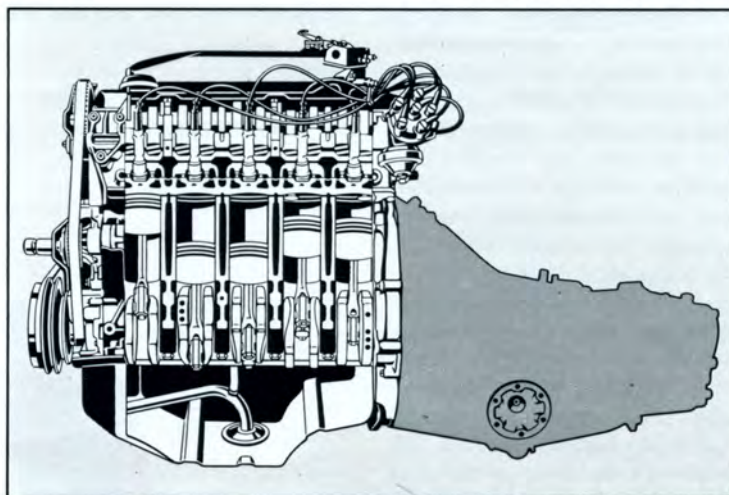

Mit dem 136 PS Fünfzylinder-Motor werden außergewöhnliche Fahrleistungen erreicht.

Diese große Limousine besitzt den sicheren Frontantrieb. Die leistungsfähigen Triebwerke ziehen das Automobil aus kritischen Situationen. Das Sicherheits-Fahrwerk bietet auch auf schlechten Straßen überdurchschnittlichen Federungskomfort. Und schließlich kommt die Limousine mit ihrem großartigen Bremssystem sicher und komfortabel zum Stehen.

Diese große Limousine ist im Fahrverhalten außergewöhnlich sicher.

Antrieb vorn. Der Frontantrieb im Audi 100 bietet sichere Vorteile: Der Antriebsblock belastet die Vorderräder und gibt Bodenhaftung. Die Kombination von Antrieb und Lenkung an den gleichen Rädern fördert das richtungsstabile Fahrverhalten. Besonders bei nasser und glatter Fahrbahn. Das macht die Limousine wintertauglicher als Fahrzeuge mit konventionellem Antrieb. Die geringe Seitenwindempfindlichkeit des Audi 100 ist ein weiteres Sicherheitsmerkmal des Frontantriebs.

Reaktionsgenaue Lenkung. Die Lenkung reagiert vorbildlich. Sie ist exakt und spricht sofort an. Trotzdem ist sie indirekt genug, um bei spontanen Lenkbewegungen kein Verreißen des Wagens auszulösen. Wenige Radumdrehungen genügen zum vollen Einschlagen der Vorderräder. So ist der Audi 100 leicht und bequem einzuparken. Auf Wunsch und gegen Mehrpreis ist eine Servolenkung erhältlich.

Spurgenau fahren und bremsen. Einen erheblichen Beitrag zur Fahrsicherheit des Audi 100 leistet die Vorderachse mit dem spurstabilisierenden Lenkrollradius. Wenn der Wagen mit einer Seite, zum Beispiel beim Überho-

len, auf den Mittelstreifen der Autobahn oder in ein weiches Bankett auf der Landstraße gerät, hält der spurstabilisierende Lenkrollradius die Vorderräder in Fahrtrichtung. So wird Schleudern oder Ausbrechen weitgehend verhindert. Diesen Vorteil bietet die besondere Vorderachskonstruktion auch beim Bremsen. Weitgehend ohne Ausbrechen kommt der Wagen auch bei extrem ungleichen Fahrbahnhälften zum Stillstand. Unterstützt wird die Bremssicherheit durch große Scheibenbremsen vorn, einen kräfteschonenden Bremskraftverstärker und das diagonal wirkende Zweikreis-Bremssystem. Die hohen Fahrleistungen der großen Limousine bleiben unter sicherer Kontrolle des Fahrers.

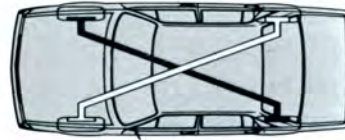

Beim Diagonal-Zweikreis-Bremssystem bleibt auch bei Ausfall eines Bremskreises die Bremskraftverteilung zwischen Vorder- und Hinterachse unverändert. An beiden Achsen verbleibt eine Bremswirkung von 50%.



Das unerschütterliche Fahrwerk. Der Audi 100 ist eine schnelle, bequeme Reiselimousine. Mit einem sicheren und komfortablen Fahrwerk. Die Federung ist so gut ausgewogen, daß auch große Unebenheiten auf schlechten Straßen geschluckt werden, wobei aber ein guter Fahrbahnkontakt erhalten bleibt.

Durch die gute Seitenführung der spur- und sturzkonstanten

Hinterachskonstruktion ist das Kurvenverhalten sicher. Die Torsionskurbelachse sorgt zusammen mit der Federbeinvorderachse für sicheren Geradeauslauf ohne ständige Lenkkorrekturen. Das Fahrwerk des Audi 100 hat durch einen 2100 Stunden dauernden Rütteltest seine lange Lebensdauer unter extremen Bedingungen bewiesen. Es ist eines der robustesten Fahrwerke überhaupt.

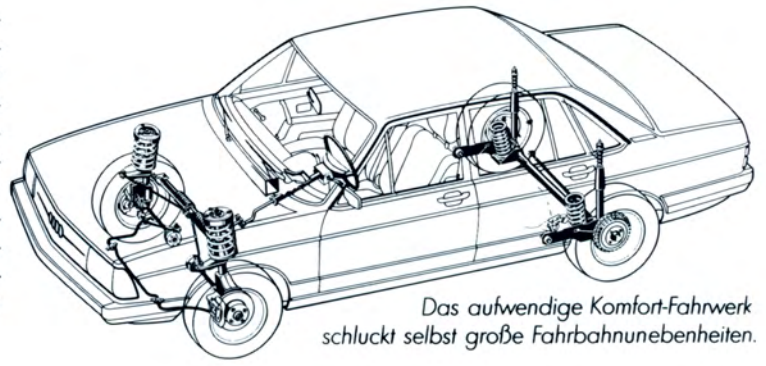

Das aufwendige Komfort-Fahrwerk schluckt selbst große Fahrbahnunebenheiten.







Ein Team von Innenarchitekten hat in diese große Limousine den neuartigen, funktionellen Komfort hineingebaut. Er verspricht Konzentration und Entspannung für Fahrer und Passagiere.

Das weite Reisen wird zum großen Vergnügen.

Konzentration durch Entspannung. Im Innenraum des Audi 100 wird mehr Langstrecken-Komfort geboten als es in seiner Klasse üblich ist. Die Reise in diesem Automobil ist für alle Insassen erfreulich entspannend. Im Audi 100 findet sich eine völlig neue Gestaltung des Innenraums, mit einem ungewöhnlichen Maß an Behaglichkeit und Wärme.

Schon die Farbanordnung sorgt dafür, daß man sich nicht beengt fühlt. Der Raum wird wohllich. Die Reise angenehm. Durch behagliche Sitze. Durch die wirkungsvolle Heizungs- und Belüftungsanlage. Und durch die gründliche Schallsolierung. Der Langstrecken-Komfort in dieser Limousine ist sehr großzügig.

Große Reise – viel Gepäck. Ein weiteres Beispiel für das Großraum-Konzept des Audi 100 ist der Gepäckraum. Sein Fassungsvermögen beträgt 642 Liter. Er hat einen strapazierfähigen Bodenbelag. Und eine seitliche Stautasche für Reservekanister und Werkzeug.

Die Sitze. Für Dämpfung und Federung von Automobilsitzen wurde hier ein neuer Maßstab gesetzt. Die anatomisch-richtige Form sorgt für Entspannung. Die langlebigen Vollschäume bieten sichere Seitenführung und machen auch weite, kurvenreiche Strecken nicht anstrengend. Die Lehnen der



vorderen Einzelsitze sind bis zur Liegeposition verstellbar.

Die gute Luft. Das Heizungs- und Belüftungssystem arbeitet drehzahlunabhängig. Die einmal eingestellte Temperatur bleibt praktisch konstant erhalten. Eine obere, gemäßigte Warmluftschicht garantiert den klaren Kopf. Der Beinraum wird intensiver erwärmt. Mit einem einzigen Griff kann ein kühlender Frischluftstrom zugeführt werden. Die Reaktion auf jede Korrektur erfolgt sofort.

Auf der gesamten Breite der Armaturentafel finden sich zusätzliche Lüftungseinheiten, die individuell eingestellt werden können.

Die Ruhe. Der Audi 100 ist eines der leisesten Automobile seiner Klasse. Durch besonders

gründliche Schallversuche wurde erreicht, daß Dröhngeräusche der Karosserie nicht mehr auftreten. Die Aufhängungen von Antriebsblock und Vorderachse wurden gegen Übertragung von Triebwerks- und Rollgeräuschen dop-

pelt isoliert. Der Boden der gesamten Passagierzelle ist durch ein neuartiges Verfahren besonders gut schallgeschützt. Über dem Stahlblech liegen verschiedene Lagen schalldämmenden Materials.

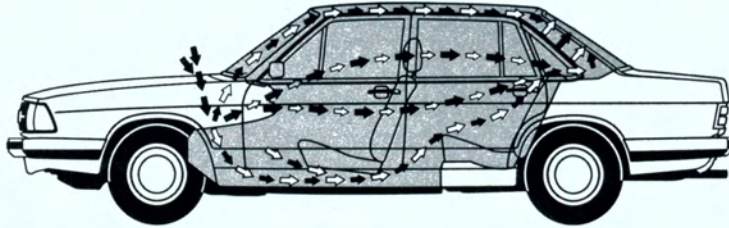

Das temperaturkonstante Heizungs- und Belüftungssystem mit Breitband-Luftströmung und Schnellregel-Effekt. Oben angenehm kühl. Unten behaglich warm.



Audi 100 GL

Zu den Sicherheitsfaktoren dieser großen Limousine gehören die starke Leistung, der entspannende Komfort und die Sicherheitsbauweise der Karosserie. Computerberechnet, zum Schutz des Fahrers und seiner Passagiere. Die Sicherheit dieser großen Limousine ist sehr beruhigend.



Die sichere Karosserie. In jedem Audi 100 steckt die Sicherheits-Technik eines der erfahrensten PKW-Hersteller der Welt. Das Ergebnis langjähriger Forschungsprogramme und Erkenntnisse, die bei der Entwicklung des Experimentier-Sicherheits-Fahrzeugs gewonnen wurden, ist eine Karosserie, die aus dem Audi eine der sichersten Reiselimousinen überhaupt macht.

Neuartige Längsträger vorn wurden nach vielen Aufprallversuchen durch den Computer optimal bestimmt. Diese Längsträger stauchen nicht mehr unkontrolliert, sondern falten sich gleichmäßig von vorn nach hinten. Aber nicht nur beim Aufprall von vorn oder hinten, sondern auch direkt von der Seite bietet der Audi 100 seinen

Passagieren viel Schutz. Die Türen und Seitenteile haben große Zwischenräume zwischen Außen- und Innenblech, die nach dem Knautschprinzip stoßabsorbierend wirken.

Die sichere Passagierzelle. Die in vielen Überschlag-Tests erprobte Sicherheits-Passagierzelle ist besonders formstabil. Diese wichtige Eigenschaft wird von weiteren Sicherheitsmerkmalen im Inneren des Audi 100 unterstützt.

Das Lenksystem des Audi 100 ist aufprallentschärft. Das Lenkgetriebe liegt stoßgeschützt hinter der Vorderachse. Hinzu kommen ein Ausklinkelement und eine verformbare Halterung. So kann die Lenksäule bei Unfallstößen nicht gefährlich in den Fahrgastraum eindringen.

Das Sicherheitslenksystem des Audi 100 kann bei Aufprall nicht gefährlich in den Innenraum eindringen.

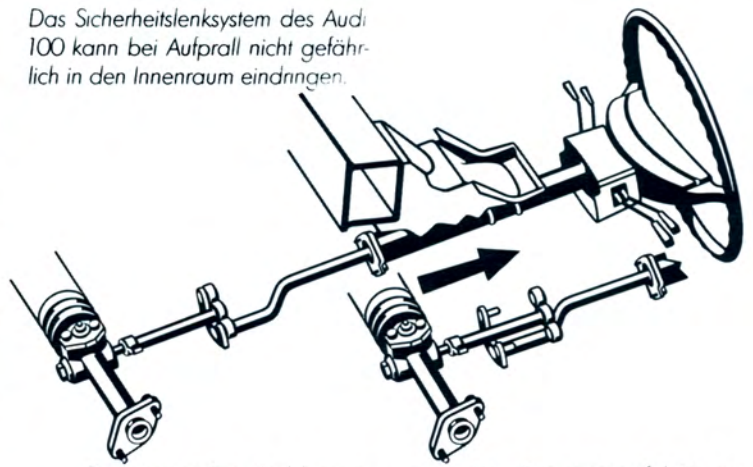

Die Vordersitze sind besonders stabil im Wagenboden verankert. Ihre Rückenlehnen besitzen einen Knieschutz für die hinteren Passagiere. Automatik-Gurte und verstellbare Kopfstützen sind Sicherheitsstandard der Vorder-

sitze. Die Armaturentafel ist aus flexiblem, verformbarem Material, gefährliche Ecken und Kanten treten im Inneren des Audi 100 nicht auf. Die Türen haben besonders kräftige Schlösser, die bei einem Unfall das Aufspringen verhindern.

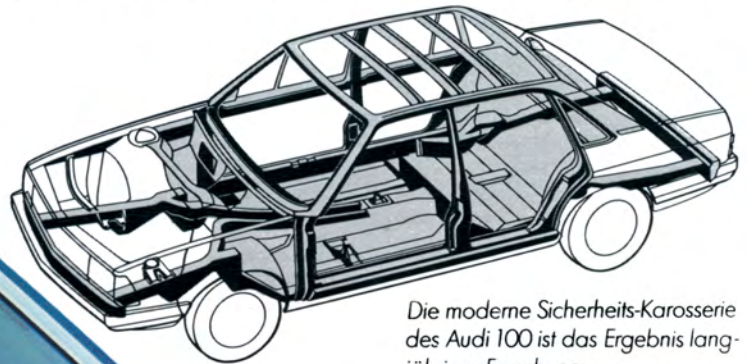

Die moderne Sicherheits-Karosserie des Audi 100 ist das Ergebnis langjähriger Forschung.

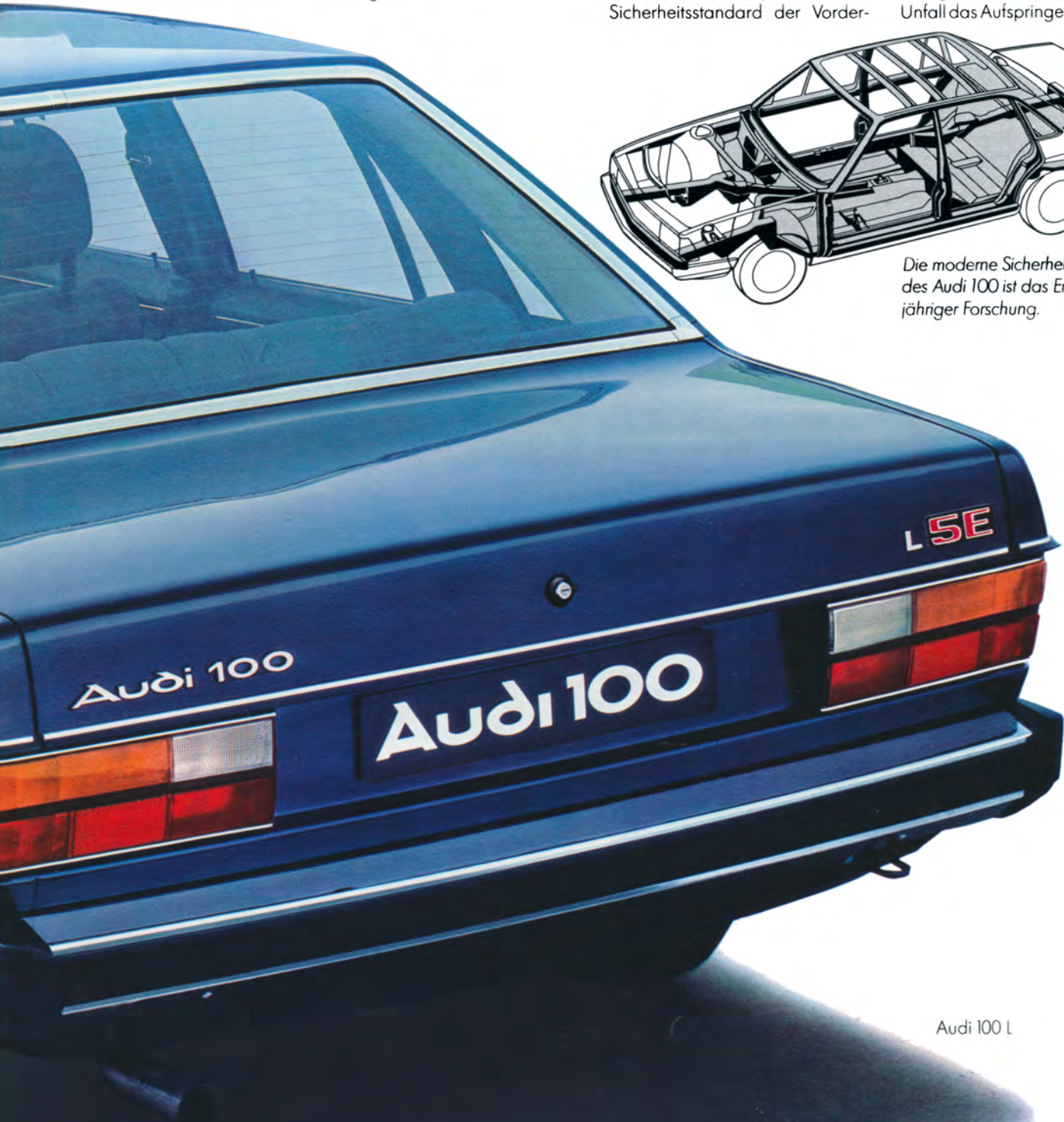

Audi 100 L

Diese große Limousine ist serienmäßig sehr komfortabel und reichhaltig ausgerüstet. Aber die Freude an der großen Fahrt läßt sich noch vergrößern. Mit dem reichhaltig ausgestatteten L-Modell.

Zur komfortablen L-Ausstattung im Audi 100 gehören: Halogen-Scheinwerfer mit regulierbarer Leuchtweite. Ein von innen verstellbarer Außenspiegel. Längslaufende Zierleisten mit Stoßprofil auf der Gürtellinie. Der verschließbare Tankdeckel. Ein dreistufiges Gebläse mit einer Extra-Verstärkung für noch bessere Belüftung

im Innenraum. Ein abschließbares und beleuchtetes Ablagefach. Ein weiterer zusätzlicher Stauraum unter der Armaturentafel auf der Fahrerseite. Zwei Aschenbecher hinten. Ein behaglicher Teppich im gesamten Innenraum. Und noch einiges mehr, das die Reise im Audi 100 L noch bequemer macht.



Die langgezogenen seitlichen Kunststoffflaschen der Stoßfänger.

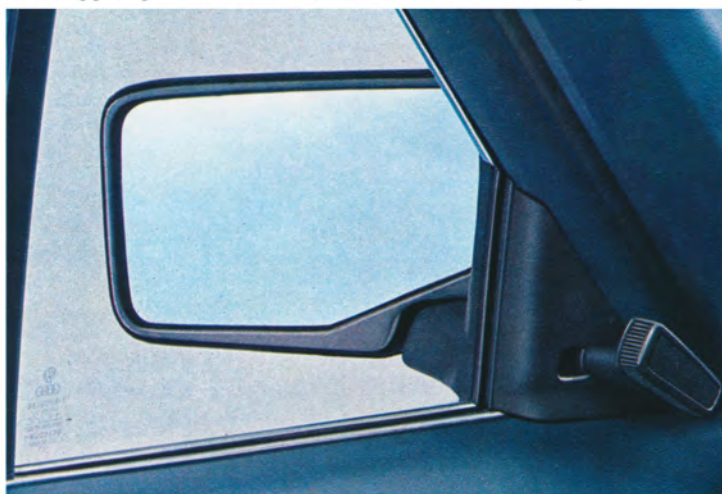

Der große Außenspiegel. Bequem von innen zu verstellen.

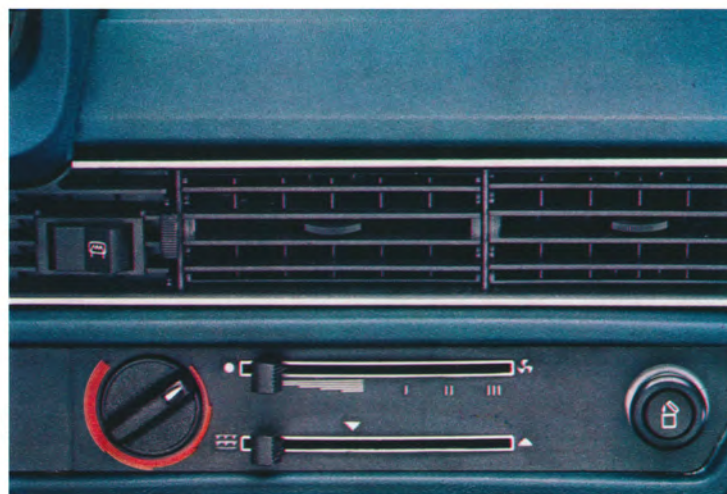

Die wirkungsvolle Breitband-Ventilation mit 3-stufigem Gebläse.



Das geräumige Ablagefach. Beleuchtet und verschließbar.



Der Stauraum in beiden Vordertüren.



Die praktische Mittelkonsole finden Sie in jedem Audi 100.



Die Ablage auf der Fahrerseite.



Die seitlichen Schutzleisten. Attraktiver Lackschutz.



Die Chromverblendung der Felgen.

Wer in Leistung, Komfort und Sicherheit höchste Ansprüche an diese große Limousine stellt, wählt das schönste Automobil. Den Audi 100 als GL-Modell.

Mit der GL-Ausstattung wird der Audi 100 zu einem der elegantesten, komfortabelsten Fahrzeuge seiner Klasse. Bronzegetöntes Glas ringsum. Dazu eine Verbundglas-Windschutzscheibe. Drehzahlmesser und Kontrolleuchte für Hand- und Fußbremse erleichtern die Arbeit des Fahrers. Eine offene Ablage für den Beifahrer erhöht den Komfort. Velours-Teppichböden, -Türeinslagen und -Sitzbezüge

und eine Mittelarmlehne hinten bestätigen oberste Komfortklasse.

Als Extra können Sie für jeden Audi die bequeme Getriebeautomatik, das praktische Stahlkurbeldach und eine perfekte Klimaanlage erhalten.

Schließlich kann jeder Audi mit eingebautem Radio geliefert werden. Bis hin zum klangvollen Musik-Erlebnis mit 4 Lautsprechern. Mit Stereo-Empfang, Ver-

kehrfunkdecoder und Cassettenabspielgerät.

Er hat Musik. Der Audi 100. In jeder Leistungs- und Komfortvariante.



Der große Drehzahlmesser erleichtert eine wirtschaftliche, motorschonende Fahrweise.

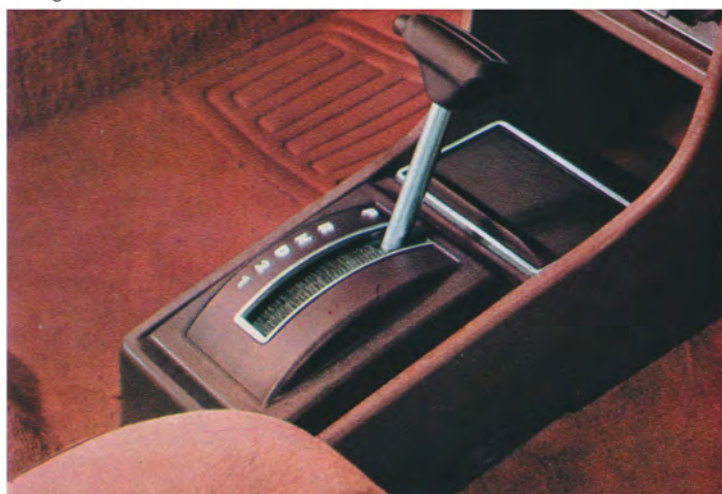

Die bequeme Getriebeautomatik. Gegen Aufpreis für alle Modelle lieferbar.



Das wirkungsvolle Zweiklanghorn.



Die Sitzbezüge aus feinem Velours.



Die Mittelarmlehne im Fond.

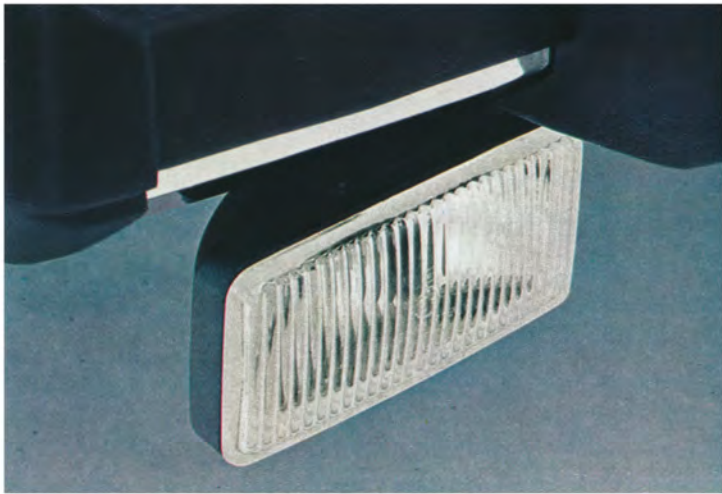

Sicherheit durch serienmäßige Nebelscheinwerfer.



Die Scheinwerfer-Reinigungsanlage gibt immer sicheres Licht.



Der weiche Teppichboden. Behaglicher Komfort und Schallschutz.



Die Gasfeder-Motorhaubenfeststellung.

Die technischen Daten der Audi 100-Modelle.

	Motor und Kraftübertragung	Fahrwerk	Fahrleistungen	Abmessungen und Gewichte
Audi 100	Vorn angeordneter Reihenmotor Oberliegende Nockenwelle mit Zahnriemenantrieb Wasserkühlung mit elektrisch antriebenem, thermostatisch geregeltem Kühlventilator 12-Volt-System mit Drehstrom-generator Frontantrieb über Einscheiben-Trockenkupplung, vollsynchronisiertes Viergang-Schaltgetriebe, Differential und Doppelgelenk-Halbachsen. Einschließlich Motor als kompakter Frontantriebswerkblock angeordnet und in einem Hilfsrahmen aufgehängt Gegen Mehrpreis: Getriebe-Automatic mit drei Wahlbereichen und Rückwärts-Fahrbereich	Federung vorn und hinten durch Schraubenfedern und Teleskopstoßdämpfer – vorn als Federbeine ausgeführt Querstabilisator vorn Radführung vorn durch Federbeine, (untere) Querlenker, dabei spurstabilisierender Lenkrollradius, hinten durch Torsions-Kurbelachse mit zusätzlicher Abstützung durch Panhard-Stab Lenkung, wartungsfreie, automatisch nachstellende Zahnstangenlenkung mit Lenkungsämpfer. Sicherheitslenksäule Bremsanlage: Diagonal-Zweikreis-Bremssystem mit Scheibenbremsen vorn, Trommelbremse hinten und Bremskraftverstärker Räder: Lochscheibenräder mit Tiefbettfelge Bereifung: Stahlgurteleifen	a) – Höchstgeschwindigkeit mit Schaltgetriebe/Automatic b) – Beschleunigung bei halber Nutzlast mit Schaltgetriebe/Automatic c) – Kraftstoffverbrauch nach DIN ²⁾ mit Schaltgetriebe/Automatic d) – Teillastverbrauch (unter günstigen Bedingungen in der Ebene) bei gleichbleibender Geschwindigkeit mit Schaltgetriebe/Automatic	Abmessungen a) – Radstand b) – Spurweite vorn/hinten c) – Größte äußere Länge/Breite/Höhe d) – Kleinste Bodenfreiheit e) – Wendekreisdurchmesser Gewichte a) – Leergewicht b) – zul. Gesamtgewicht c) – Nutzlast d) – zul. Achslasten vorn/hinten e) – zul. Anhängelasten, gebremst/ungebremst
Audi 100 Audi 100 L Audi 100 GL	Vierzylinder-Motor. Hubraum 1,6 Liter (1588 cm ³). Bohrung x Hub 79,5 x 80 mm Leistung 63 kW ¹⁾ (85 PS nach DIN) bei 5600/min. Verdichtung 8,2. Größtes Drehmoment 124 Nm ¹⁾ (12,4 mkg nach DIN) bei 3200/min Fallstrom-Register-Vergaser mit doppelt gesteuerter Startautomatic Generatorleistung: 55 A max Batterie: 45 Ah	Felgengröße: 5 1/2 J x 14 Reifengröße: 165 SR 14	a) 160/156 km/h b) 0–80 km/h: 8,6/11,5 Sekunden 0–100 km/h: 13,4/16,3 Sekunden c) 8,9/9,5 Liter/100 km (Normalbenzin) d) bei 80 km/h: 6,6/7,0 Liter/100 km bei 100 km/h: 7,5/7,7 Liter/100 km	Abmessungen a) 2677 mm b) 1470/1445 mm c) 4680/1768/1390 mm bei GL-Modellen: 4700/1768/1390 mm d) 128 mm e) ca. 11,3 mm Gewichte a) 1110 kg*) b) 1570 kg*) c) 460 kg*) d) 870/810 kg*) e) 850/590 kg mit Automatic: 1000/590 kg *) Gilt auch für Automatic
Audi 100 S Audi 100 LS Audi 100 GLS	Vierzylinder-Motor Hubraum 2,0 Liter (1984 cm ³) Bohrung x Hub 86,5 x 84,4 mm. Leistung 85 kW ¹⁾ (115 PS nach DIN) bei 5500/min Verdichtung 9,3 Größtes Drehmoment 168 Nm ¹⁾ (16,8 mkg nach DIN) bei 3500/min Fallstrom-Register-Vergaser mit doppelt gesteuerter Startautomatic Generatorleistung: 55 A max Batterie: 54 Ah	Abweichungen gegenüber 63-kW- (85-PS)-Modellen Bremsanlage mit lastabhängigem Bremskraftregler mit Kühlrippen an den Bremsstrommeln.	a) 179/175 km/h b) 0–80 km/h: 7,2/8,5 Sekunden 0–100 km/h: 10,7/12,4 Sekunden c) 9,6/10,2 Liter/100 km (Superbenzin) d) bei 80 km/h: 7,6/8,0 Liter/100 km bei 100 km/h: 8,3/8,6 Liter/100 km	Abmessungen wie bei 63-kW- (85-PS)-Modellen Gewichte a) 1150 kg*) b) 1610 kg*) c) 460 kg*) d) 910/810 kg*) e) 1200/610 kg mit Automatic: 1350/610 kg *) Gilt auch für Automatic
Audi 100 SE Audi 100 L SE Audi 100 GL SE mit K-Jetronic-Einspritz-Motor	Fünfcylinder-Motor Hubraum 2,2 Liter (2144 cm ³) Bohrung x Hub 79,5 x 86,4 mm Leistung 100 kW ¹⁾ (136 PS nach DIN) bei 5700/min Verdichtung 9,3 Größtes Drehmoment 185 Nm ¹⁾ (18,5 mkg nach DIN) bei 4200/min Hydraulische Motorlagerung Hydraulische Kupplungsbetätigung TSZ-Zündanlage Generatorleistung bei Grundmodellen: 65 A max Generatorleistung bei L- und GL-Modellen: 75 A max Batterie: 63 Ah	Abweichungen gegenüber 85-kW- (115-PS)-Modellen Reifengröße: 185/70 HR 14 Bremsanlage mit innenbelüfteten Scheibenbremsen.	a) 190/185 km/h b) 0–80 km/h: 6,3/7,8 Sekunden 0–100 km/h: 9,5/11,4 Sekunden c) 10,5/11,1 Liter/100 km (Superbenzin) d) bei 80 km/h: 7,7/8,1 Liter/100 km bei 100 km/h: 8,8/9,1 Liter/100 km	Abmessungen wie bei 85-kW (115-PS)-Modellen Gewichte a) 1170 kg*) b) 1630 kg*) c) 460 kg*) d) 925/810 kg*) e) 1250/620 kg mit Automatic: 1400/620 kg *) Gilt auch für Automatic Für alle Modelle Gepäckrauminhalt a) nach üblicher Messung mit Kugeln von 50 mm Durchmesser: 642 Liter b) nach VDA-Methode gemessen mit Quadern von 200 x 100 x 50 mm: 535 Liter

¹⁾ Neue Einheit für Leistungsangabe bzw. Drehmoment gemäß deutschem Bundesgesetz Auf- bzw. Abrundung bei Umrechnung gemäß DIN 1333

²⁾ Mit halber Nutzlast bei gleichbleibend 3/4 der Höchstgeschwindigkeit (jedoch nicht höher als 110 km/h) gemessener Verbrauch zuzüglich 10% (DIN 70 030)

Die Ausstattung der Audi 100-Modelle.

Wichtige Ausstattungsdetails	Audi 100	Audi 100 L	Audi 100 GL	Wichtige Ausstattungsdetails	Audi 100	Audi 100 L	Audi 100 GL
Außenausstattungen				Innenausstattungen			
2türige Ausführung	•	•	-	Vordersitze mit Ruhesitzeinrichtung	•	•	•
4türige Ausführung	•	•	•	Vordersitze mit in Neigung verstellbaren Kopfstützen	•	•	•
Scheibenbremsen vorn	•	•	•	Dreipunkt-Automatic-Sicherheitsgurte für Vordersitze	•	•	•
Stahlgürtelreifen	•	•	•	Beheizbare Heckscheibe	•	•	•
Bremskraftverstärker	•	•	•	Gepolsterte Sonnenblenden, auch seitlich schwenkbar, Beifahrersonnenblende mit Schminkspiegel	•	•	•
Blanke Stoßfänger mit Stoßleiste und Kunststoffecken	•	•	•	Ablenkbare Sicherheitsinnenspiegel	•	•	•
Scheinwerfer-Reinigungsanlage	-	-	•	Haltegriffe für Beifahrer und Fondpassagiere, im Fond mit Kleiderhaken	•	•	•
Zierleisten, blank, auf Gürtellinie mit Stoßprofil	-	•	•	Innenleuchte mit Türkontaktschalter an Fahrer- und Beifahrertür	•	•	•
Zierleiste, blank, mit Stoßprofil an Unterkante der Gepäckraumklappe	-	•	•	Gepolsterte Armaturentafel	•	•	•
Zierleiste auf Schweller, blank	•	•	•	Kunststoffumschäumer Lenkradkranz	•	•	•
Zierleiste an Regenrinne, anthrazitfarben	•	•	•	Mittelkonsole mit beleuchtetem Ascher	-	•	•
Zierrahmen an Kühlergrill, Scheinwerfern und Richtungsblinkern, Fenstern sowie Heckleuchten	•	•	•	Mittelkonsole mit Ascher	•	-	-
Radkappen, blank, mit eingepprägtem Audi-Emblem	-	•	•	Ablagekasten in Armaturentafel	•	-	-
Scheiben rundum bronzegetönt, dabei Windschutzscheibe Verbundglas	-	-	•	Ablagekasten, abschließbar und beleuchtet, in Armaturentafel	-	•	•
Abschließbarer Tankverschluß	-	•	•	1 Fondascher	•	-	-
Halogen-Scheinwerfer mit Leuchtweitenregulierung	-	•	•	2 Fondascher	-	•	•
Halogen-Nebelscheinwerfer	-	-	•	Ablagen an beiden Vordertüren	•	•	•
Nebelschlußleuchte	-	-	•	Ablage unter Armaturentafel auf Fahrerseite	-	•	-
Rückfahrleuchten	•	•	•	Ablagen unter Armaturentafel auf Fahrer- und Beifahrerseite	-	-	•
Doppeltonhorn-Anlage	-	-	•	Türverkleidung, plan, mit farblich abgestimmtem Kunstleder-Mittelteil mit Schweißbild und Zierleisten (nur bei „Grund“- und 2türiger „L“-Ausstattung)	•	•	-
Von innen verstellbarer Außenspiegel	-	•	•	Türverkleidung, erhaben, mit farblich abgestimmtem Stoff-Mittelteil (nur ab 4türiger „L“-Ausstattung)	-	•	•
Selbstfeststellende Motorhaube	-	-	•	Fußraumauskleidung Strukturvlies-Teppich	•	-	-
Blanke Blende an Schalldämpfer-Endrohr	-	-	•	Fußraumauskleidung Schlingenflor-Teppich	-	•	-
Zugösen vorn und hinten	•	•	•	Fußraumauskleidung Velours-Teppich	-	-	•
Dauerschutzkonservierung für Unterboden und Radhäuser	•	•	•	Sitzbezüge in Feincord	•	•	-
				Sitzbezüge in Crushed-Velours	-	-	•
				Armlehnen an allen Türen bzw. Seitenverkleidungen	•	•	•
				Mittelarmlehne hinten	-	-	•
				Parklichtschaltung	•	•	•
				Tageskilometerzähler	•	•	•
				Potentiometer für Instrumentenbeleuchtung	•	•	•
				Quarz-Zeituhr	•	•	•
				Drehzahlmesser	-	-	•
				Handbrems- und Zweikreisbremskontrolleuchte	-	-	•
				Zigarrenanzünder (beleuchtet)	-	•	•
				Scheibenwaschanlage mit elektrischer Pumpe	•	•	•
				Zweistufiger Scheibenwischer, Intervallschaltung und Wasch-Wisch-Automatic	•	•	•
				Zweistufiges Heiz-/Frischluftegebläse	•	-	-
				Dreistufiges Heiz-/Frischluftegebläse	-	•	•
				Gepäckraum mit seitlicher Stautasche	•	•	•
				Gepäckraumbodenbelag Strukturvlies-Teppich	•	•	-
				Gepäckraumbodenbelag Veloursvlies-Teppich	-	-	•
				Gepäckraum, seitliche Auskleidung mit Kunststoff-Formteilen	-	•	•

Mehrausstattungen gegen Aufpreis

Getriebeautomatic
 Servolenkung
 Stahlkurbeldach
 Verbundglas-Windschutzscheibe (bei GL Serie)
 Höhenverstellbarer Fahrersitz
 Sonderfarben
 Metallic-Lackierungen
 Klima-Anlage
 Stahlgürtelreifen 185/70 HR 14 auf Stahlfelge 5 1/2 J x 14 (Serie bei 100 kW/136 PS)

Radios

Typ „Salzgitter“; UKW
 Typ „Braunschweig“; UKW, MW
 Typ „Emden“; UKW, MW, Stationsdrucktasten
 Typ „Ingolstadt“; UKW, MW, LW, KW, Stationsdrucktasten
 Typ „Neckarsulm“; UKW, MW, Kassettenbetrieb
 Typ „Neckarsulm“; UKW, MW, LW, Kassettenbetrieb stereo, zusätzlich 2 Hecklautsprecher, Balance- und Überblendregler
 Typ „Hannover“ stereo, 4 UKW-, 2 MW-Stationsdrucktasten, LW, KW, Sender-Suchlauf, zusätzlich 2 Hecklautsprecher, Balance- und Überblendregler

• - Serienmäßige Ausstattungen

Wenn Sie weitere spezielle Wünsche haben
Ihr Volkswagen- und Audi-Partner berät Sie gern

Die Sitzbezüge für alle Audi 100-Modelle.

Serienmäßige Feincord-Sitzbezüge für den Audi 100.

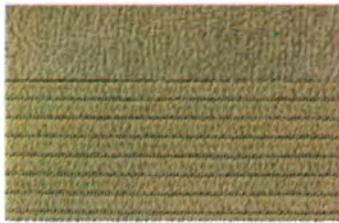

Lindgrün 05



Azurblau 07



Sand 12

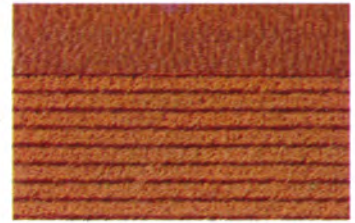

Coralie 13

Serienmäßige Feincord-Sitzbezüge für den Audi 100 L.

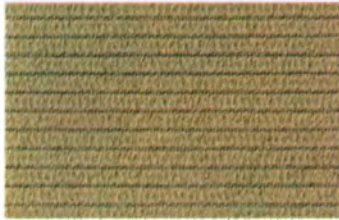

Lindgrün 20



Azurblau 17



Sand 30

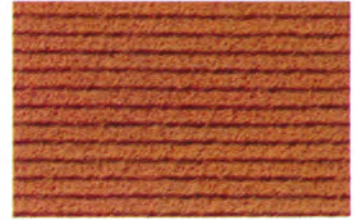

Coralie 36

Serienmäßige Crushed-Velours-Sitzbezüge für den Audi 100 GL.



Lindgrün 40



Azurblau 39



Sand 44



Coralie 45

Kunstleder-Sitzbezüge gegen Aufpreis für alle Audi 100-Modelle.



Lindgrün 56



Azurblau 54



Sand 57



Coralie 60

Kombinationstabelle für Lackfarben und Sitzbezüge.

Farben für alle Audi 100-Modelle.		Stoff-Sitzbezüge für Audi 100. Feincord.				Stoff-Sitzbezüge für Audi 100 L. Feincord.				Stoff-Sitzbezüge für Audi 100 GL. Crushed-Velours.				Kunstleder-Sitzbezüge* für alle Audi 100-Modelle.			
		Lindgrün 05	Azurblau 07	Sand 12	Coralie 13	Lindgrün 20	Azurblau 17	Sand 30	Coralie 36	Lindgrün 40	Azurblau 39	Sand 44	Coralie 45	Lindgrün 56	Azurblau 54	Sand 57	Coralie 60
Serienfarben.																	
Schwarz	A1																
Dakotabeige	D5																
Malagarot	H5																
Andorrablau	K3																
Manilagrün	M4																
Alpinweiß	P1																
Achatbraun	T1																
Sonderfarben.*																	
Castellgelb	B1																
Nubisrot	H6																
Metallicfarben.*																	
Kupfermetallic	W2																
Resedagrünmetallic	X3																
Bahamablaumetallic	Y3																
Diamantsilbermetallic	Z4																
Kolibrigrünmetallic	Z7																

*Kunstleder-Sitzbezüge, Sonder- und Metallicfarben gegen Aufpreis.

Die Farben für alle Audi 100-Modelle.

Serienfarben.

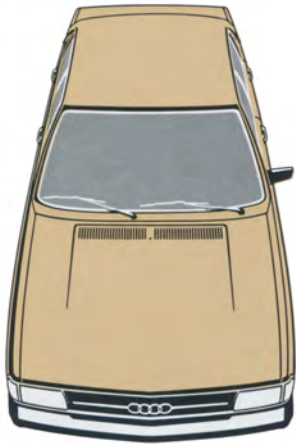

Dakotabeige D5



Malagrarot H5

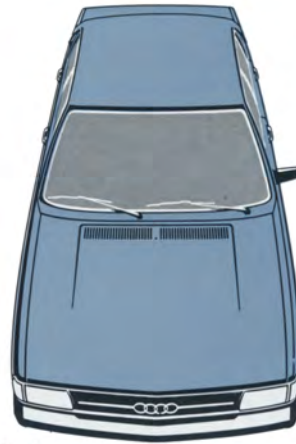

Andorraublau K3



Manilagrün M4

Sonderfarben gegen Aufpreis.



Alpinweiß P1



Achatbraun T1

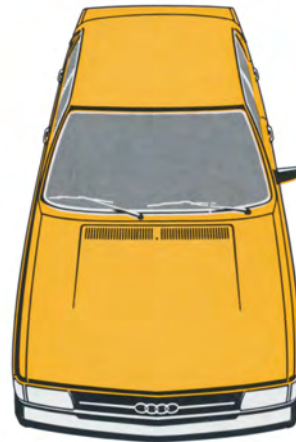

Castellgelb B1



Nubisrot H6

Metallicfarben gegen Aufpreis.



Kupfermetallic W2



Resedagrünmetallic X3



Bahiaublaumetallic Y3



Diamantsilbermetallic Z4



Kolibrigrünmetallic Z7

Im Druck können die genauen Farbtöne nicht so wiedergegeben werden wie im Original. Das gilt für die Lackierung wie für die Polsterung. Die Original-Lack- und Stoffmuster hat Ihr Händler.

Zu den großartigen technischen Vorteilen dieser großen Limousine kommen die wichtigen Vorteile, die Ihnen dieser große Hersteller bieten kann: eine umfassende Garantie, das dichte Kundendienstnetz, der ausgezeichnete Service, Finanzierung, Versicherung und Leasing.

Die fortschrittliche Jahres-Garantie ohne Kilometer-Grenze. Ein Hersteller, der diese Garantie gibt, muß von der Qualität seiner Automobile sehr überzeugt sein. Wir meinen, daß wir Ihnen mit dieser Garantie aber noch mehr als nur einen Qualitätsbeweis geben. Nämlich die Sicherheit, die richtige Wahl getroffen zu haben. Für wirtschaftliches, komfortables und sicheres Autofahren.

Die Jahres-Garantie gilt weltweit.

Das Kundendienst-Netz, das zu den größten Europas zählt. Das Volkswagen- und Audi-Kundendienst-Netz erstreckt sich über ganz Europa. Das ist besonders angenehm zu wissen, wenn man oft ins Ausland reist. Denn die Audi-Service-Qualität gilt überall. Und egal, wo Sie Ersatz- oder Aus-

tauschteile eingebaut bekommen, Sie erhalten darauf immer 10.000-km- oder ein halbes Jahr Gewährleistung.

Der Expresß-Service. Der Expresß-Service behebt kleinere Mängel besonders schnell. Sie brauchen sich nicht mehr vorher anzumelden, sondern kommen einfach auf einen Sprung vorbei. Während Sie an Ort und Stelle warten, können Sie zusehen, wie wir Ihr Auto wieder in Ordnung bringen.

Die Finanzierung. Schnell, einfach, bequem. Mit jedem Volkswagen- und Audi-Partner können Sie nicht nur über Ihren Audi, sondern auch über das Geld dafür sprechen. Er berät Sie gern über diese Käuferleichterung durch die Kredit-Bank. Die Bedingungen sind

günstig, die Formalitäten nicht groß. Überall in der Bundesrepublik.

Die vorteilhafte Versicherung. Dafür steht Ihnen der VVD, der Versicherungsdienst für Volkswagen und Audi zur Verfügung. Er bietet bei marktgerechten Prämien eine wirksame Schnellregulierung von Haftpflichtschäden in Deutschland und eine unkomplizierte, bargeldlose Unfallschadensabwicklung mit allen Volkswagen-Audi-Betrieben in ganz Europa. Ihr Volkswagen- und Audi-Partner sagt Ihnen mehr. Er hält auch eine Anschluß-Garantie-Versicherung bereit.

Das Leasing bei der größten Auto-Leasing-Gesellschaft Deutschlands. Wenn Ihnen Ihr Geld zu teuer ist, um es in Firmen-

wagen zu binden, sollten Sie Ihre Automobile bei uns leasen. Sie können vereinbaren, daß Volkswagen- und Audi-Leasing die Kosten für Reparaturen, Wartung, Steuer, Versicherungen und Reifen übernimmt, die Fahrzeugschadensabwicklung macht und Unfall-Reparaturkosten verauslagt. In dem Fall sind Sie von vielen Verwaltungsarbeiten und Risiken entlastet.

Informieren Sie sich bei Ihrem Volkswagen- und Audi-Partner. Er sagt Ihnen auch, wie Sie privat einen Volkswagen oder Audi leasen können.



Die in diesem Katalog abgebildeten Fahrzeuge entsprechen in ihrer Ausstattung nicht immer dem neuesten serienmäßigen Lieferumfang. Sie können zum Teil mit Zusatzausrüstungen versehen sein, die nur gegen Aufpreis erhältlich sind.

Die Angaben über Lieferumfang, Aussehen, Leistungen, Maße und Gewichte, Betriebsstoffverbrauch und Betriebskosten der Fahrzeuge sind als annähernd zu betrachten. Sie entsprechen den zum Zeitpunkt der Drucklegung vorhandenen Kenntnissen. Änderungen bleiben vorbehalten.

Bitte fragen Sie Ihren Volkswagen- und Audi-Partner.
www.audi-klassik.de