

**Audi 100. Seine Kraft. Seine Größe.  
Sein Komfort. Seine Schönheit.  
Seine Sicherheit.**



**OTTO MARTIN KG**

**Celle - Tel. 2 80 41**

**Nordwall 27 - Jägerstraße 45**





Audi 100 GLS





**Der Audi 100 gehört in der oberen Mittelklasse zur absoluten Spitze – das ist das einhellige Urteil der Fachpresse als Ergebnis mehrerer großer Vergleichstests.**

**Ein Erfolg, der auf die konsequente, durch und durch moderne Konzeption dieses Autos zurückgeführt werden kann.**

**Der Audi 100 ist ein Auto, das in seine Zeit paßt. Das wie kein anderes die Bedürfnisse der Autofahrer von heute zu erfüllen vermag. Formschön und elegant, ohne überflüssigen Zierat.**

**Der Audi 100 ist kräftig motorisiert und dabei trotzdem durch sein günstiges Leistungsgewicht und die strömungsgünstige Karosserie sehr sparsam im Verbrauch.**

**Sein Frontantrieb, sein aufwendiges Fahrwerk und das moderne Bremssystem entsprechen hohen Sicherheitsanforderungen.**

**Er ist in allen Versionen ein äußerst komfortables und komplett ausgestattetes Auto. Und das zu einem Preis, der nach Meinung der Tester die Attraktivität des Audi 100 in seiner Klasse noch deutlich erhöht.**

**Dem Windkanal verdankt der Audi 100 seine klare, elegante Form. Eine Form, die hohe Reisegeschwindigkeit bei sparsamem Verbrauch ermöglicht.**



Wirtschaftlich schnell. Seine endgültige Form hat der Audi 100 erst nach langen Versuchsreihen im Windkanal gefunden. Herausgekommen ist dabei ein außerordentlich niedriger Wert für den Luftwiderstand. Das macht den Audi 100 schnell und hilft gleichzeitig Benzin sparen. Besonders deutlich wird das bei Reisegeschwindigkeiten von über 100 km/h. Da, wo bei vielen anderen Wagen die Verbrauchskurve sprunghaft ansteigt, bleibt der Audi 100 erstaunlich genügsam.

Schlechtwetter - Karosserie. Das Styling aus dem Windkanal wirkt sich auch bei schlechter Witterung günstig aus. Die besondere Formgebung des Außenspiegels, z.B., verhindert eine Verschmutzung des Seitenfensters, indem sie den Luftstrom an ihm vorbeiführt. Ein seitlicher Wulst an der Wagenflanke hält den von unten aufgewirbelten Matsch und Schnee von der Scheibe ab.

Die sorgfältige Verarbeitung seiner Karosserie garantiert dem Audi 100 auch bei härtester Beanspruchung ein langes Leben.

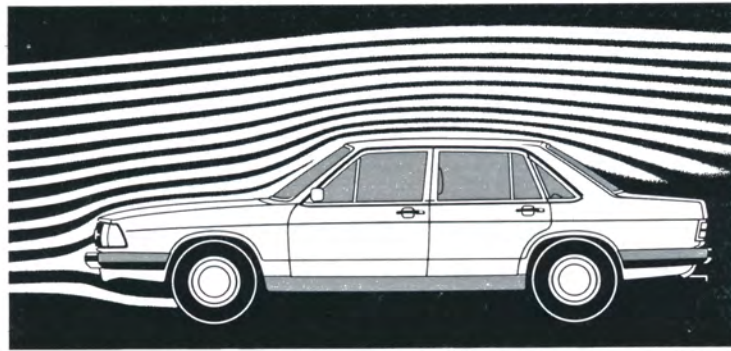

*Der niedrige Luftwiderstands-Beiwert (Cw-Wert) ist das Resultat langwieriger Versuche im Klimawindkanal.*







## 4 Motoren stehen für den Audi 100 zur Wahl. Je zwei Vierzylinder- und zwei Fünfzylinder- motoren. Alle sind kraftvoll, drehfreu- dig und sparsam im Verbrauch.

### Der stärkste Audi, der Audi 100-Fünfzylinder- Einspritzer, beschleunigt in 9,5 Sek. auf 100 km/h, bringt es auf 190 km/h Spitze und verbraucht nach DIN nur 10,5 l Super.

Die modernen Fünfzylinder.  
Der neuartige Fünfzylinder-Ein-  
spritzer bietet die stärkste und  
sportlichste Variante des Audi 100-  
Fahrens. Mit 100 kW (136 PS) ver-  
fügt er über genügend Kraft für  
beachtliche Beschleunigungswerte  
und für Kraftreserven in jeder  
Situation. Versorgt durch eine me-

chanisch gesteuerte, kontinuierlich  
arbeitende Benzin-Einspritzung  
verbraucht dieses einzigartige  
Triebwerk nur 10,5 Liter Super auf  
100 km (DIN). Der zweite Fünf-  
zylinder ist ein Vergasermotor\*. Er  
leistet 85 kW (115 PS) und begnügt  
sich mit Normkraftstoff – 6,9  
Liter auf 100 km (DIN).

Bewährte Kraft aus 4 Zylindern.  
2 weitere Motor-Varianten  
stehen im Audi 100 zur Wahl: Die  
bewährte 1,6-Liter-Maschine mit  
63 kW (85 PS) und das starke  
2-Liter-Triebwerk mit 85 kW (115  
PS). Beide Motoren bieten in jedem  
Leistungsbereich einen äußerst  
günstigen Benzinverbrauch.

Diese optimale Ausnutzung  
des Kraftstoff - Luft - Gemisches

wird durch eine spezielle Technik  
möglich. Dazu gehören die dop-  
pelt gesteuerte Startautomatik,  
das Kraftstoff-Vorwärmersystem, die  
Drallkanäle und eine besondere  
Form des Brennraums.

Langes Leben – wenig War-  
tung. Bei der Konstruktion der  
Audi 100-Motoren wurde auf Ro-  
bustheit und hohe Lebensdauer  
größter Wert gelegt. Erreicht wer-  
den sie durch höchste Material-  
qualität und eine ausgereifte Tech-  
nik. Eine obenliegende Nocken-  
welle, z.B., erspart viele beweg-  
liche Teile zur Ventilsteuerung und  
deren Verschleiß. Das Kühlsystem  
arbeitet mit einem elektrischen  
Ventilator. Er schaltet sich nur ein,  
wenn der Motor zusätzliche Küh-

lung braucht. Das bewirkt eine  
richtige Motortemperatur unter  
allen Betriebsbedingungen und  
hält die Warmlaufphase kurz. Das  
Schmiersystem der Motoren ist so  
ausgelegt, daß das Motorenöl nur  
zweimal im Jahr oder alle 7.500 km  
gewechselt werden muß. Und nur  
einmal im Jahr oder alle 15.000 km  
ist eine Wartung erforderlich.

Mehr Kraft für mehr Sicher-  
heit. Das günstige Leistungsgewicht  
und die Drehfreudigkeit der Ma-  
schinen erlauben jedem Audi 100  
schnelles Beschleunigen und si-  
cheres Überholen. Im Audi 100  
steht dem Fahrer immer genügend  
Leistung zur Verfügung, um in  
kritischen Verkehrssituationen  
prompt reagieren zu können.

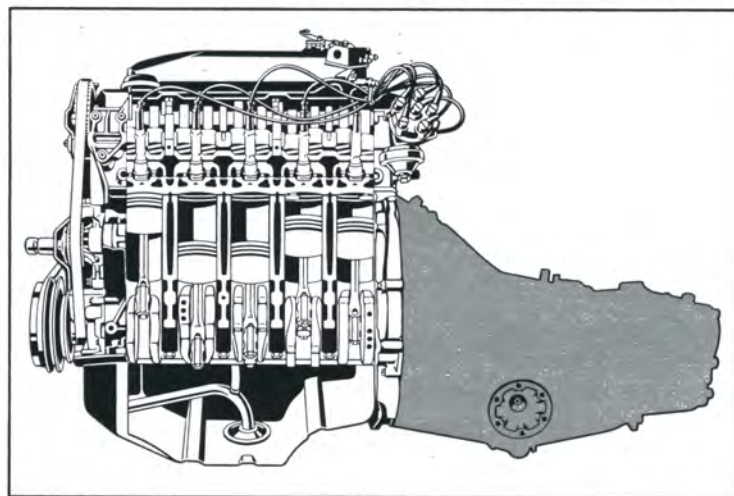

Der 100 kW (136 PS)-Fünfzylinder-Motor besticht durch hohe Laufkultur.

\*Über die Liefermöglichkeiten dieses Mo-  
tors im 1. Halbjahr 1978 informiert Sie Ihr  
Volkswagen- und Audi-Partner.

# Im Audi 100 fährt man auch auf schlechten Straßen sicher und bequem. Sein Fahrwerk bietet überdurchschnittlichen Federungskomfort und Richtungsstabilität.

## Und zwar sowohl beim schnellen Fahren als auch beim schnellen Bremsen.

Sicherheit durch Frontantrieb. Der Audi 100 wird über die Vorderräder angetrieben. Und das bringt Vorteile auch für die Fahr-sicherheit: So ist eine gute Boden-haftung der Antriebsräder durch die Belastung mit dem Antriebs-aggregat garantiert. Die Kombina-tion von Antrieb und Lenkung an den gleichen Rädern fördert zu-dem noch das richtungsstabile Fahrverhalten. Was besonders bei nasser und glatter Fahrbahn wich-tig ist. Das macht den Audi 100 wintertauglicher als alle Limou-sinen herkömmlicher Bauart. Die geringe Seitenwindempfindlich-keit des Audi 100 resultiert eben-falls aus dem Frontantrieb.

Präzise Lenkung für schnel-les und genaues Reagieren. Die

Lenkung des Audi 100 reagiert ebenso schnell wie exakt. Trotz-dem ist sie indirekt genug, um auch bei abrupten Lenkbewegun-gen ein Verreißen des Fahrzeuges zu verhindern. Wenige Radum-drehungen genügen zum vollen Einschlagen der Vorderräder. So ist der Audi 100 leicht und bequem einzuparken. Auf Wunsch und gegen Mehrpreis ist eine Servo-lenkung erhältlich.

Spurgenau fahren und brem-sen. Einen erheblichen Beitrag zur Fahrsicherheit des Audi 100 leistet die Vorderachse mit dem spursta-bilisierenden Lenkrollradius. Wenn der Wagen mit einer Seite, z.B. beim Überholen, auf den Mittel-streifen der Autobahn oder in ein weiches Bankett auf der Land-

straße gerät, hält der spurstabi-lisierende Lenkrollradius die Vor-derräder in Fahrtrichtung. So wird Schleudern oder Ausbrechen weitgehend verhindert.

Diese besonderen Vorteile der Vorderachskonstruktion kom-men auch beim Bremsen zum

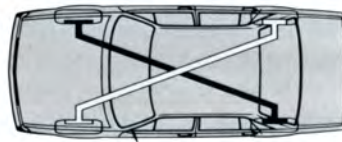

*Beim Diagonal-Zweikreis-Bremssystem bleibt auch bei Ausfall eines Bremskreises die Bremskraftverteilung zwischen Vorder- und Hinterachse unverändert. An beiden Achsen verbleibt eine Bremswirkung von 50%.*

Tragen. Spurtreu kommt der Wagen auch bei extrem ungleichen Fahr-bahnhälften zum Stillstand. Unter-stützt wird die Bremssicherheit durch große Scheibenbremsen vorn, einen kräfteschonenden Bremskraftverstärker und das dia-gonal wirkende Zweikreis-Bremssystem. Die hohen Fahrleistungen des Audi 100 bleiben für den Fahr-er auch in extremen Situationen kontrollierbar.



Das unerschütterliche Fahrwerk. Die Federung des Audi 100 ist so gut ausgewogen, daß auch grobe Unebenheiten auf schlechten Straßen geschluckt werden. Trotzdem bleibt dabei der gute Fahrbahnkontakt stets erhalten.

Durch die gute Seitenführung der spur- und sturzkonstanten Hinterachskonstruktion ist auch das Kurvenverhalten äußerst sicher. Die Torsionskurbelachse

sorgt zusammen mit der Federbeinvorderachse für sicheren Geradeauslauf ohne ständige Lenkkorrekturen.

Das Fahrwerk des Audi 100 hat durch einen 2100 Stunden dauernden Rütteltest seine lange Lebensdauer unter extremen Bedingungen bewiesen. (Das entspricht einer Nonstopfahrt über 200.000 km auf schlechten Straßen).

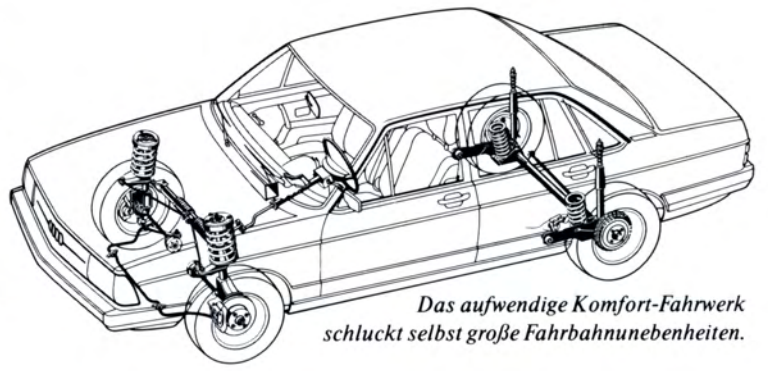

*Das aufwendige Komfort-Fahrwerk schluckt selbst große Fahrbahnunebenheiten.*







**Das reichliche Komfortangebot im Audi 100 ist nicht nur Luxus, sondern auch ein wesentlicher Faktor der aktiven Sicherheit. Anatomisch richtig abgestimmte Sitze und ein aufwendiges Heiz- und Belüftungssystem fördern ebenso das konzentrierte, ermüdungsfreie Fahren wie die außergewöhnlich großzügigen Innenmaße oder die wirkungsvolle Geräuschkämpfung.**



Viel Raum für großes Gepäck. Der Audi 100 verfügt über einen Gepäckraum, der in seiner Klasse seinesgleichen sucht: Fassungsvermögen 642 Liter! Dabei ist der Raum bequem zu beladen, zu 100% nutzbar und mit einem äußerst strapazierfähigen Bodenbelag ausgekleidet. Für Werkzeug und Kanister gibt es einen zusätzlichen seitlichen Stauraum.

Gerade richtig: Die Vollschaumsitze. Die äußerst strapazierfähigen und langlebigen Vollschaumsitze des Audi 100 bieten sehr gute Seitenführung für sichere Beherrschung des Wagens bei Kurvenfahrten. Ihre anatomisch richtige Form fördert zusammen mit der gelungenen Abstimmung von Federung und Dämpfung das entspannte Reisen. Die Lehnen

der Vordersitze lassen sich außerdem bis zur Liegeposition verstellen. (Auf Wunsch und gegen Mehrpreis ist auch eine Ausrüstung mit Sitzhöhenverstellung des Fahrersitzes möglich.)

Frischer bleiben mit frischer Luft. Das Heizungs- und Belüftungssystem arbeitet drehzahlunabhängig. Das ist sehr wichtig, aber keinesfalls selbstverständlich, wie der Vergleich mit anderen Wagen dieser Klasse zeigt. Es bedeutet für Sie, daß der Wagen eine einmal von Ihnen gewählte Temperatur praktisch konstant hält – unabhängig davon, wie schnell Sie gerade fahren.

Die Anordnung und Funktion des Heizsystems ermöglicht eine optimale Temperaturschichtung: oben angenehm temperiert

und unten behaglich warm. Mit der über die ganze Armaturentafel verlaufenden Breitbandbelüftung kann mit einem Handgriff ein angenehmer gleichmäßiger Frischluftstrom verbreitet werden.

Die innere Ruhe. Der Audi 100 ist eines der leisesten Autos seiner Klasse. In langwierigen Versuchen in den akustischen Labors

konnte erreicht werden, daß keine Dröhngeräusche der Karosserie auftreten. Die Aufhängungen von Antriebsblock und Vorderachse sind gegen Übertragung von Triebwerks- und Rollgeräuschen doppelt isoliert. Und der Fußboden ist durch ein neuartiges Verfahren mit mehreren Lagen schalldämmenden Materials geschützt.

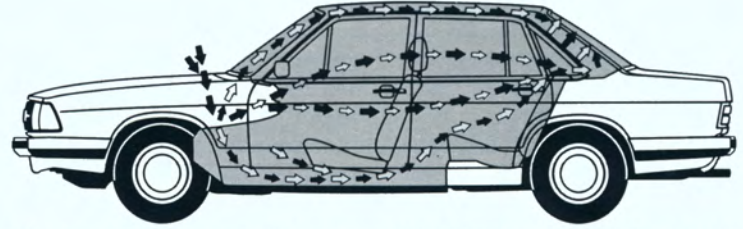

*Das temperaturkonstante Heizungs- und Belüftungssystem mit Breitbanddüsen und Schnellregeleffekt – für kühlen Kopf und warme Füße.*



Audi 100 GL

# Zu den unsichtbaren Qualitäten des Audi 100 gehört der Sicherheitsaufbau seiner Karosserie. Die computerberechnete Konstruktion bietet ein besonderes Maß an passiver Sicherheit.

Die Sicherheit der Karosserie.  
In jedem Audi 100 steckt die Sicherheitstechnik eines der größten Automobilhersteller der Welt. Ergebnisse langjähriger Forschungsprogramme und Erkenntnisse, die bei der Entwicklung des „Experimentier-Sicherheits-Fahr-

zeugs“ gewonnen wurden, haben zu einer Karosserie geführt, die den Audi 100 zu einer der sichersten Reiselimousinen überhaupt macht.

Neuartige Längsträger vorn gewannen nach vielen Aufprallversuchen durch den Computer

ein optimales Aufprallverhalten. Sie stauchen nicht mehr unkontrolliert, sondern falten sich gleichmäßig von vorn nach hinten, wie eine Ziehharmonika, zusammen. Auf diese Weise kann schon der Vorderwagen eine große Menge Aufprallenergie schlucken.

Aber nicht nur bei direktem Aufprall von vorn oder hinten, sondern auch seitlich bietet der Audi 100 außerordentlich viel Schutz. Seine Türen und Seitenteile haben so große Zwischenräume zwischen Außen- und Innenblech, daß auch sie nach





dem Knautschprinzip stoßabsorbierend wirken.

Die Sicherheit der Passagierzelle. Die in zahlreichen Überschlagtests entstandene Sicherheitspassagierzelle ist besonders

formstabil. Dieser Faktor wird von der Bauart anderer wichtiger Fahrzeugaggregate noch verstärkt. So wurde das Lenksystem des Audi 100 auf besondere Weise aufprallentschärft. Das Lenkgetriebe wurde

besonders stoßgeschützt hinter der Vorderachse platziert. Ein Ausklickelement sowie eine verformbare Halterung verhindern, daß die Lenksäule bei Unfallstößen gefährlich in den Fahrgastraum eindringt.

Die Vordersitze des Audi 100 sind besonders stabil im Wagenboden verankert. Ihre Rückenlehnen verfügen über einen Knieschutz für die hinteren Passagiere.

Für die Vordersitze sind Automatikgurte und Kopfstützen Sicherheitsstandard.

Die Armaturentafel ist aus besonders flexiblem, verformbarem Material. Gefährliche Ecken und Kanten gibt es im Inneren des Audi 100 nicht. Die Türen sind mit einer Sicherheits-Türschließung ausgestattet, die ein Aufspringen bei einem Unfall weitgehend verhindert.

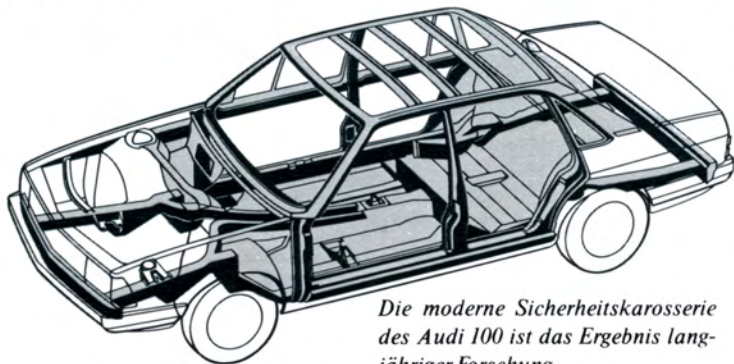

*Die moderne Sicherheitskarosserie des Audi 100 ist das Ergebnis langjähriger Forschung.*

*Das Sicherheitslenksystem des Audi 100 kann bei Aufprall nicht gefährlich in den Innenraum eindringen.*

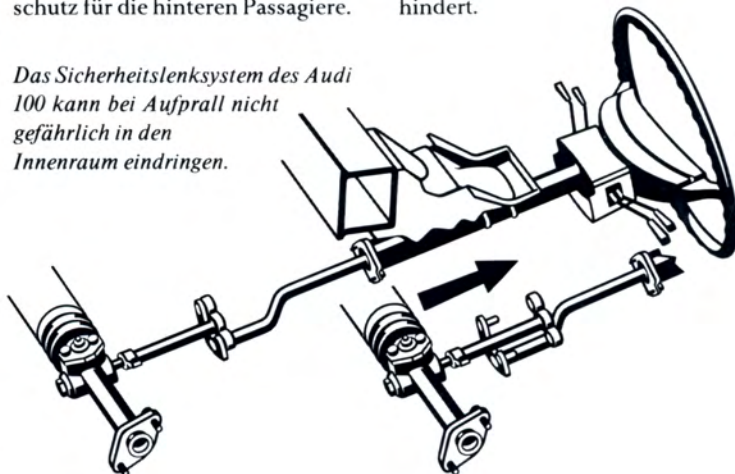

Audi 100 L

**Der Audi 100 ist serienmäßig ein reichhaltig ausgestatteter Wagen. Er verfügt über vieles, was das Fahren angenehm und sicher macht.**

**Für den, der dieses Komfortangebot noch steigern möchte, gibt es den Audi 100 L.**

Zur komfortablen L-Ausstattung gehören: Halogen-Scheinwerfer mit regulierbarer Leuchtweite. Ein von innen verstellbarer

Außenspiegel. Zierleisten mit Stoßprofil auf der Gürtellinie. Ein 3stufiges Gebläse mit automatischer Drehzahlsteuerung bei

Breitbandventilation. Ein abschließbares und beleuchtetes Ablagefach. Ein zusätzliches Fach unter der Armaturentafel auf der

Fahrerseite. 2 Aschenbecher im Fond. Und ein hochwertiger Teppich für Front- und Fondpassagiere.



*Die langgezogenen seitlichen Kunststoffflaschen der Stoßfänger.*



*Der große Außenspiegel. Bequem von innen zu verstellen.*

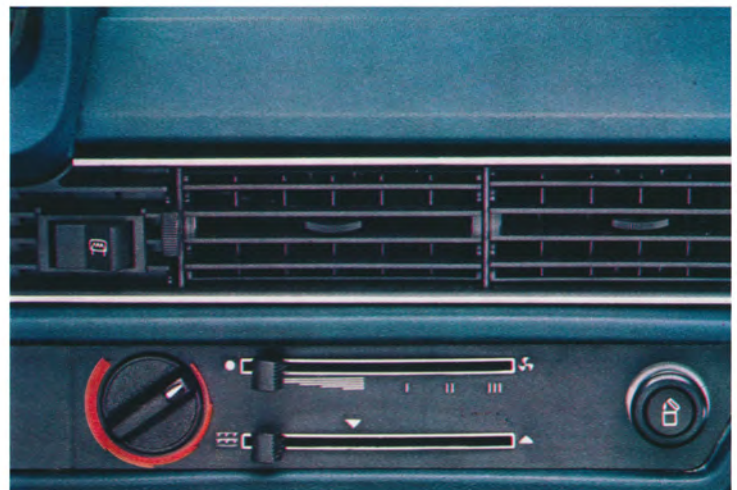

*Die wirkungsvolle Breitband-Ventilation mit 3stufigem Gebläse.*



*Das geräumige Ablagefach. Beleuchtet und verschließbar.*



*Der Stauraum in beiden Vordertüren.*



*Die praktische Mittelkonsole finden Sie in jedem Audi 100.*



*Die Ablage auf der Fahrerseite.*



*Die seitlichen Schutzleisten. Attraktiver Lackschutz.*



*Die Chromverblendung der Felgen.*

# GL heißt beim Audi 100 die höchste Stufe der Vollkommenheit.

Mit der GL-Ausstattung erreicht der Audi 100 einen Standard an Komfort und Eleganz, wie er in seiner Klasse seinesgleichen sucht. Bronzegetöntes Glas ringsum. Dazu eine Verbundglas-Windschutzscheibe. Drehzahlmesser und Kontrollleuchten für Handbremse und Zweikreis-Bremssystem. Scheinwerfer - Reinigungsanlage,

Halogen-Nebelscheinwerfer und Nebelschlußleuchte. Eine zusätzliche offene Ablage für den Beifahrer. Hochwertige Velours-Tepichböden, Türverkleidungen und Sitzbezüge. Eine Mittelarmlehne im Fond rundet das Komfortangebot ab.

Darüber hinaus kann jeder Audi 100 nach zusätzlichen indi-

viduellen Wünschen ausgestattet werden: Mit Getriebeautomatic, Stahlkurbeldach mit Windabweiser und Aufstellvorrichtung. Mit automatischem Temporegler, elektrisch betätigten Türfenstern. Mit Zentralverriegelung für alle Türen einschließlich Gepäckraum. Und, bei Motoren von 2,0 Liter an aufwärts, auch mit Klimaanlage.

Schließlich kann jeder Audi 100 mit eingebautem Radio geliefert werden. Vom einfachen Mono-gerät bis hin zum klangstarken Stereoradio mit 4 Lautsprechern, Verkehrsfunkdecoder und Kassettenabspielgerät. Er hat Musik, der Audi 100. In jeder Leistungs- und Komfortklasse.



*Der große Drehzahlmesser erleichtert eine wirtschaftliche, motorschonende Fahrweise.*

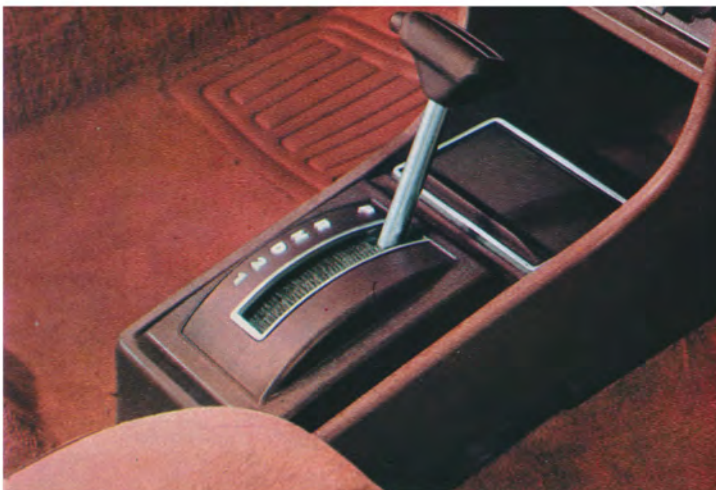

*Die bequeme Getriebeautomatic. Gegen Aufpreis für alle Modelle lieferbar.*



*Das wirkungsvolle Zweiklanghorn.*



*Die Sitzbezüge aus feinem Velours.*



*Die Mittelarmlehne im Fond.*

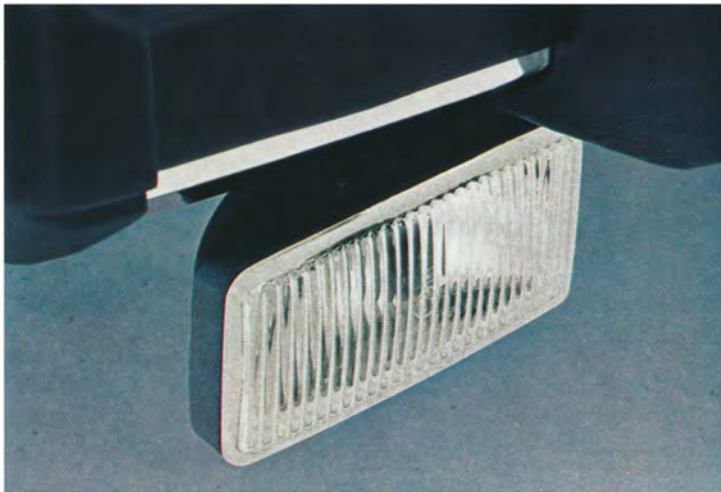

*Sicherheit durch serienmäßige Nebelscheinwerfer.*



*Die Scheinwerfer-Reinigungsanlage gibt immer sicheres Licht.*



*Der weiche Teppichboden. Behaglicher Komfort und Schallschutz.*



*Die Gasfeder-Motorhaubenfeststellung.*

# Die technischen Daten der Audi 100-Modelle.

|  | Motor und Kraftübertragung  | Fahrwerk  | Fahrleistungen   | Abmessungen und Gewichte  |
|--|---|---|--|---|
| <b>Audi 100</b>  | Vorn angeordneter Reihenmotor.<br>Oberliegende Nockenwelle mit Zahnriemenantrieb.<br>Wasserkühlung mit elektrisch angetriebenem, thermostatisch geregeltem Kühlventilator.<br>12-Volt-System mit Drehstrom-generator.<br>Frontantrieb über Einscheiben-Trockenkupplung, vollsynchronisiertes Viergang-Schaltgetriebe, Differential und Doppelgelenk-Halbachsen. Einschließlich Motor als kompakter Fronttriebwerkblock angeordnet und in einem Hilfsrahmen aufgehängt.<br>Gegen Mehrpreis: Getriebe-Automatic mit drei Wahlbereichen und Rückwärts-Fahrbereich. | Federung: vorn und hinten durch Schraubenfedern und Teleskopstoßdämpfer – vorn als Federbeine ausgeführt.<br>Querstabilisator vorn.<br>Radführung: vorn durch Federbeine, (unterer) Querlenker, dabei spurstabilisierender Lenkrollradius, hinten durch Torsions-Kurbelachse mit zusätzlicher Abstützung durch Panhard-Stab.<br>Lenkung: wartungsfreie, automatisch nachstellende Zahnstangenlenkung mit Lenkungs-dämpfer. Sicherheitslenksäule.<br>Bremsanlage: Diagonal-Zweikreis-Bremssystem mit Scheibenbremsen vorn, Trommelbremsen hinten und Bremskraftverstärker.<br>Räder: Lochscheibenräder mit Tiefbettfelge.<br>Bereifung: Stahlgürtelreifen. | a) – Höchstgeschwindigkeit mit Schaltgetriebe/Automatic<br>b) – Beschleunigung bei halber Nutzlast mit Schaltgetriebe/Automatic<br>c) – Kraftstoffverbrauch nach DIN <sup>2</sup> mit Schaltgetriebe/Automatic<br>d) – Teillastverbrauch (unter günstigen Bedingungen in der Ebene bei gleichbleibender Geschwindigkeit mit Schaltgetriebe/Automatic | <b>Abmessungen</b><br>a) – Radstand<br>b) – Spurweite vorn/hinten<br>c) – GröÙte äußere Länge/Breite/Höhe<br>d) – Kleinste Bodenfreiheit<br>e) – Wendekreisdurchmesser<br><b>Gewichte</b><br>a) – Leergewicht<br>b) – zul. Gesamtgewicht<br>c) – Nutzlast<br>d) – zul. Achslasten vorn/hinten<br>e) – zul. Anhängelasten, gebremst/ungebremst   |
| <b>Audi 100<br/>Audi 100 L<br/>Audi 100 GL</b>   | Vierzylinder-Motor.<br>Hubraum 1,6 Liter (1588 cm <sup>3</sup> ).<br>Bohrung x Hub 79,5 x 80 mm.<br>Leistung 63 kW <sup>1</sup> (85 PS nach DIN) bei 5600/min.<br>Verdichtung 8,2.<br>Größtes Drehmoment 124 Nm <sup>1</sup> (12,4 mkg nach DIN) bei 3200/min.<br>Fallstrom-Register-Vergaser mit doppelt gesteuerter Startautomatic.<br>Generatorleistung: 55 A max.<br>Batterie: 45 Ah.   | FelgengröÙe: 5 1/2 J x 14.<br>ReifengröÙe: 165 SR 14.   | a) 160/156 km/h<br>b) 0–80 km/h: 8,6/11,5 Sekunden<br>0–100 km/h: 13,4/16,3 Sekunden<br>c) 8,9/9,5 Liter/100 km (Normalbenzin)<br>d) bei 80 km/h: 6,6/7,0 Liter/100 km bei 100 km/h: 7,5/7,7 Liter/100 km  | <b>Abmessungen</b><br>a) 2677 mm<br>b) 1470/1445 mm<br>c) 4680/1768/1390 mm, bei GL-Modellen: 4700/1768/1390 mm<br>d) 128 mm<br>e) ca. 11,3 m<br><b>Gewichte</b><br>a) 1110 kg*)<br>b) 1570 kg*)<br>c) 460 kg*)<br>d) 870/810 kg*)<br>e) 1000/590 kg mit Automatic: 1000/590 kg<br>*) Gilt auch für Automatic   |
| <b>Audi 100 S<br/>Audi 100 LS<br/>Audi 100 GLS</b>                                       | Vierzylinder-Motor.<br>Hubraum 2,0 Liter (1984 cm <sup>3</sup> ).<br>Bohrung x Hub 86,5 x 84,4 mm.<br>Leistung 85 kW <sup>1</sup> (115 PS nach DIN) bei 5500/min.<br>Verdichtung 9,3.<br>Größtes Drehmoment 168 Nm <sup>1</sup> (16,8 mkg nach DIN) bei 3500/min.<br>Fallstrom-Register-Vergaser mit doppelt gesteuerter Startautomatic.<br>Generatorleistung: 55 A max.<br>Batterie: 54 Ah.  | Abweichungen gegenüber 63 kW (85 PS)-Modellen:<br>Bremsanlage: mit lastabhängigem Bremskraftregler, mit Kühlrippen an den Bremsstromeln.  | a) 179/175 km/h<br>b) 0–80 km/h: 7,2/8,5 Sekunden<br>0–100 km/h: 10,7/12,4 Sekunden<br>c) 9,6/10,2 Liter/100 km (Superbenzin)<br>d) bei 80 km/h: 7,6/8,0 Liter/100 km bei 100 km/h: 8,3/8,6 Liter/100 km   | Abmessungen wie bei 63 kW (85 PS)-Modellen.<br><b>Gewichte</b><br>a) 1150 kg*)<br>b) 1610 kg*)<br>c) 460 kg*)<br>d) 910/810 kg*)<br>e) 1200/610 kg mit Automatic: 1350/610 kg<br>*) Gilt auch für Automatic   |
| <b>Audi 100 5S<br/>Audi 100 LS<br/>Audi 100 GL 5S</b>                                    | Fünfzylinder-Motor.*<br>Hubraum 2,2 Liter (2144 cm <sup>3</sup> ).<br>Bohrung x Hub 79,5 x 86,4 mm.<br>Leistung 85 kW <sup>1</sup> (115 PS nach DIN) bei 5500/min.<br>Verdichtung 8,2.<br>Größtes Drehmoment 166 Nm <sup>1</sup> (16,6 mkg nach DIN) bei 4000/min.<br>Fallstrom-Register-Vergaser mit doppelt gesteuerter Startautomatic.<br>Hydraulische Motorlagerung.<br>Hydraulische Kupplungs-betätigung.<br>TSZ-Zündanlage.<br>Generatorleistung: 65 A max.<br>Batterie: 63 Ah.   | Keine Abweichungen gegenüber 85 kW (115 PS)-Vierzylinder-Modellen.  | a) 179/175 km/h<br>b) 0–80 km/h: 7,2/8,5 Sekunden<br>0–100 km/h: 10,7/12,4 Sekunden<br>c) 9,6/10,2 Liter/100 km (Normalbenzin)<br>d) bei 80 km/h: 7,6/8,0 Liter/100 km bei 100 km/h: 8,3/8,6 Liter/100 km  | Abmessungen wie bei 63 kW (85 PS)-Modellen.<br><b>Gewichte</b><br>a) 1170 kg*)<br>b) 1630 kg*)<br>c) 460 kg*)<br>d) 925/810 kg*)<br>e) 1350/610 kg mit Automatic: 1400/620 kg<br>*) Gilt auch für Automatic   |
| <b>Audi 100 5E<br/>Audi 100 L 5E<br/>Audi 100 GL 5E<br/>mit<br/>Einspritz-<br/>Motor</b> | Fünfzylinder-Motor.<br>Hubraum 2,2 Liter (2144 cm <sup>3</sup> ).<br>Bohrung x Hub 79,5 x 86,4 mm.<br>Leistung 100 kW <sup>1</sup> (136 PS nach DIN) bei 5700/min.<br>Verdichtung 9,3.<br>Größtes Drehmoment 185 Nm <sup>1</sup> (18,5 mkg nach DIN) bei 4200/min.<br>Hydraulische Motorlagerung.<br>Hydraulische Kupplungs-betätigung.<br>TSZ-Zündanlage.<br>Generatorleistung bei Grund-Modellen: 65 A max.<br>Generatorleistung bei L- und GL-Modellen: 75 A max.<br>Batterie: 63 Ah.  | Abweichungen gegenüber 85 kW (115 PS)-Fünfzylinder-Modellen:<br>ReifengröÙe: 185/70 HR 14.<br>Bremsanlage: mit innenbelüfteten Scheibenbremsen.   | a) 190/185 km/h<br>b) 0–80 km/h: 6,3/7,8 Sekunden<br>0–100 km/h: 9,5/11,4 Sekunden<br>c) 10,5/11,1 Liter/100 km (Superbenzin)<br>d) bei 80 km/h: 7,7/8,1 Liter/100 km bei 100 km/h: 8,8/9,1 Liter/100 km   | Abmessungen wie bei 63 kW (85 PS)-Modellen.<br><b>Gewichte</b><br>a) 1170 kg*)<br>b) 1630 kg*)<br>c) 460 kg*)<br>d) 925/810 kg*)<br>e) 1500/620 kg mit Automatic: 1600/620 kg<br>*) Gilt auch für Automatic<br><b>Für alle Modelle</b><br>Gepäckrauminhalt:<br>a) nach üblicher Messung mit Kugeln von 50 mm Ø: 642 Liter,<br>b) nach VDA-Methode, gemessen mit Quadern von 200 x 100 x 50 mm: 535 Liter. |

<sup>1</sup> Neue Einheit für Leistungsangabe bzw. Drehmoment gemäß deutschem Bundesgesetz. Auf- bzw. Abrundung bei Umrechnung gemäß DIN 1333.

<sup>2</sup> Mit halber Nutzlast bei gleichbleibend 3/4 der Höchstgeschwindigkeit (jedoch nicht höher als 110 km/h) gemessener Verbrauch zuzüglich 10% (DIN 70 030).

# Die Ausstattung der Audi 100-Modelle.

| Wichtige Ausstattungsdetails  | Audi 100 | Audi 100 L | Audi 100 GL | Wichtige Ausstattungsdetails  | Audi 100 | Audi 100 L | Audi 100 GL |
|---|----------|------------|-------------|---|----------|------------|-------------|
| <b>Außenausstattungen</b>   |          |            |             | <b>Innenausstattungen</b>   |          |            |             |
| 2türige Ausführung  | •        | •          | -           | Vordersitze mit Liegesitzeinrichtung  | •        | •          | •           |
| 4türige Ausführung  | •        | •          | •           | Vordersitze mit in Neigung verstellbaren Kopfstützen  | •        | •          | •           |
| Scheibenbremsen vorn  | •        | •          | •           | Dreipunkt-Automatic-Sicherheitsgurte für Vordersitze  | •        | •          | •           |
| Stahlgürtelreifen   | •        | •          | •           | Beheizbare Heckscheibe  | •        | •          | •           |
| Bremskraftverstärker  | •        | •          | •           | Gepolsterte Sonnenblenden, auch seitlich schwenkbar, Beifahrersonnenblende mit Schminkspiegel   | •        | •          | •           |
| Blanke Stoßfänger mit Stoßleiste und Kunststoffecken  | •        | •          | •           | Ablenkbare Sicherheitsinnenspiegel  | •        | •          | •           |
| Scheinwerfer-Reinigungsanlage   | -        | -          | •           | Haltegriffe für Beifahrer und Fondpassagiere, im Fond mit Kleiderhaken  | •        | •          | •           |
| Zierleisten, blank, auf Gürtellinie mit Stoßprofil  | -        | •          | •           | Innenleuchte mit Türkontaktschalter an Fahrer- und Beifahrertür   | •        | •          | •           |
| Zierleiste, blank, mit Stoßprofil an Unterkante der Gepäckraumklappe  | -        | •          | •           | Gepolsterte Armaturentafel  | •        | •          | •           |
| Zierleiste auf Schweller, blank   | •        | •          | •           | Kunststoffumschäumer Lenkradkranz   | •        | •          | •           |
| Zierleiste an Regenrinne, anthrazitfarbig   | •        | •          | •           | Mittelkonsole mit Ascher  | •        | -          | -           |
| Zierrahmen an Kühlergrill, Scheinwerfern und Richtungsblinkern, Fenstern sowie Heckleuchten   | •        | •          | •           | Mittelkonsole mit beleuchtetem Ascher   | -        | •          | •           |
| Radkappen, blank, mit eingepprägtem Audi-Emblem   | -        | •          | •           | Ablagekasten in Armaturentafel mit Deckel   | •        | -          | -           |
| Scheiben rundum bronzegetönt, dabei Windschutzscheibe Verbundglas   | -        | -          | •           | Ablagekasten, abschließbar und beleuchtet, in Armaturentafel  | -        | •          | •           |
| Abschließbarer Tankverschluss   | -        | •          | •           | 1 Fondascher  | •        | -          | -           |
| Halogen-Scheinwerfer mit Leuchtweitenregulierung  | -        | •          | •           | 2 Fondascher  | -        | •          | •           |
| Halogen-Nebelscheinwerfer   | -        | -          | •           | Ablagen an beiden Vordertüren   | •        | •          | •           |
| Nebelschlußleuchte  | -        | -          | •           | Ablage unter Armaturentafel auf Fahrerseite   | -        | •          | -           |
| Rückfahrleuchten  | •        | •          | •           | Ablagen unter Armaturentafel auf Fahrer- und Beifahrerseite   | -        | -          | •           |
| Doppeltonhorn-Anlage  | -        | -          | •           | Türverkleidung, plan, mit farblich abgestimmtem Kunstleder-Mittelteil mit Schweißbild und Zierleisten (nur bei „Grund“- und 2türiger „L“-Ausstattung) | •        | •          | -           |
| Von innen verstellbarer Außenspiegel  | -        | •          | •           | Türverkleidung, erhaben, mit farblich abgestimmtem Stoff-Mittelteil (nur ab 4türiger „L“-Ausstattung)   | -        | •          | •           |
| Selbstfeststellende Motorhaube  | -        | -          | •           | Fußraumauskleidung Strukturvlies-Teppich  | •        | -          | -           |
| Blanke Blende an Schalldämpfer-Endrohr  | -        | -          | •           | Fußraumauskleidung Schlingenflor-Teppich  | -        | •          | -           |
| Zugösen vorn und hinten   | •        | •          | •           | Fußraumauskleidung Velours-Teppich  | -        | -          | •           |
| Dauerschutzkonservierung für Unterboden und Radhäuser   | •        | •          | •           | Sitzbezüge in Feincord  | •        | •          | -           |
|   |          |            |             | Sitzbezüge in Crushed-Velours   | -        | -          | •           |
|   |          |            |             | Armlehnen an allen Türen bzw. Seitenverkleidungen   | •        | •          | •           |
|   |          |            |             | Mittelarmlehne hinten   | -        | -          | •           |
|   |          |            |             | Parklichtschaltung  | •        | •          | •           |
|   |          |            |             | Tageskilometerzähler  | •        | •          | •           |
|   |          |            |             | Potentiometer für Instrumentenbeleuchtung   | •        | •          | •           |
|   |          |            |             | Quarz-Zeituhr   | •        | •          | •           |
|   |          |            |             | Drehzahlmesser  | -        | -          | •           |
|   |          |            |             | Handbrems- und Zweikreisbremskontrolleuchte   | -        | -          | •           |
|   |          |            |             | Zigarrenanzünder (beleuchtet)   | -        | •          | •           |
|   |          |            |             | Scheibenwaschanlage mit elektrischer Pumpe  | •        | •          | •           |
|   |          |            |             | Zweistufiger Scheibenwischer, Intervallschaltung und Wasch-Wisch-Automatic  | •        | •          | •           |
|   |          |            |             | Zweistufiges Heiz-/Frischluftegebläse   | •        | -          | -           |
|   |          |            |             | Dreistufiges Heiz-/Frischluftegebläse   | -        | •          | •           |
|   |          |            |             | Gepäckraum mit seitlichen Ablagekästen mit Deckel   | •        | •          | •           |
|   |          |            |             | Gepäckraumbodenbelag Strukturvlies-Teppich  | •        | •          | -           |
|   |          |            |             | Gepäckraumbodenbelag Veloursvlies-Teppich   | -        | -          | •           |
|   |          |            |             | Gepäckraum, seitliche Auskleidung mit Kunststoff-Formteilen   | -        | •          | •           |
|   |          |            |             | Motorraum beleuchtet  | -        | -          | •           |
| <b>Mehrausstattungen gegen Aufpreis</b>   |          |            |             | • = Serienmäßige Ausstattungen  |          |            |             |
| Getriebeautomatic   |          |            |             |   |          |            |             |
| Servolenkung (nicht bei 63 kW/85 PS-Motor)  |          |            |             |   |          |            |             |
| Stahlkurbeldach   |          |            |             |   |          |            |             |
| Verbundglas-Windschutzscheibe (bei GL Serie)  |          |            |             |   |          |            |             |
| Höhenverstellbarer Fahrersitz   |          |            |             |   |          |            |             |
| Sonderfarben  |          |            |             |   |          |            |             |
| Metallic-Lackierungen   |          |            |             |   |          |            |             |
| Klima-Anlage (nicht bei 63 kW/85 PS-Motor)  |          |            |             |   |          |            |             |
| Stahlgürtelreifen 185/70 HR 14 auf Stahlfelge 5 1/2 J x 14 (Serie bei 100 kW/136 PS-Motor)  |          |            |             |   |          |            |             |
| <b>Radios</b>   |          |            |             |   |          |            |             |
| Typ „Salzgitter“, UKW   |          |            |             |   |          |            |             |
| Typ „Braunschweig“, UKW, MW   |          |            |             |   |          |            |             |
| Typ „Emden“, UKW, MW, Stationsdrucktasten   |          |            |             |   |          |            |             |
| Typ „Ingolstadt“, UKW, MW, LW, KW, Stationsdrucktasten  |          |            |             |   |          |            |             |
| Typ „Neckarsulm“, UKW, MW, Kassettenbetrieb   |          |            |             |   |          |            |             |
| Typ „Neckarsulm“, UKW, MW, LW, Kassettenbetrieb stereo, zusätzlich 2 Hecklautsprecher, Balance- und Überblendregler                           |          |            |             |   |          |            |             |
| Typ „Hannover“ stereo, 4 UKW-, 2 MW-Stationsdrucktasten, LW, KW, Sender-Suchlauf, zusätzlich 2 Hecklautsprecher, Balance- und Überblendregler |          |            |             |   |          |            |             |
|   |          |            |             | *Über die Liefermöglichkeiten dieses Motors im 1. Halbjahr 1978 informiert Sie Ihr Volkswagen- und Audi-Partner.                                      |          |            |             |
|   |          |            |             | Wenn Sie weitere spezielle Wünsche haben – Ihr Volkswagen- und Audi-Partner berät Sie gern.   |          |            |             |

# Die Sitzbezüge für alle Audi 100-Modelle.

## Serienmäßige Feincord-Sitzbezüge für den Audi 100.

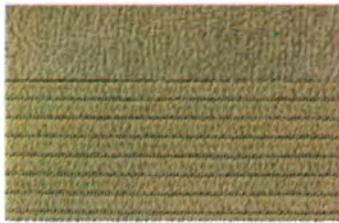

Lindgrün 05



Azurblau 07



Sand 12

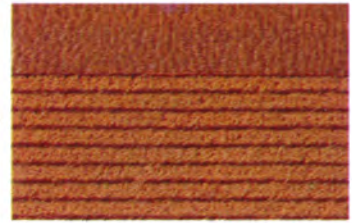

Coralie 13

## Serienmäßige Feincord-Sitzbezüge für den Audi 100 L.

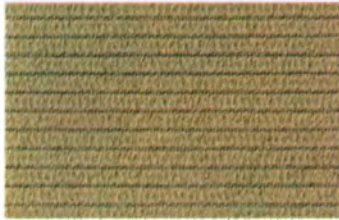

Lindgrün 20



Azurblau 17



Sand 30

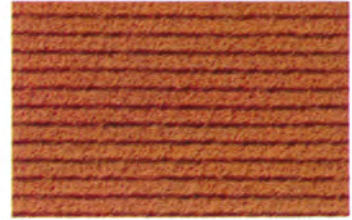

Coralie 36

## Serienmäßige Crushed-Velours-Sitzbezüge für den Audi 100 GL.



Lindgrün 40



Azurblau 39



Sand 44



Coralie 45

## Kunstleder-Sitzbezüge gegen Aufpreis für alle Audi 100-Modelle.



Lindgrün 56



Azurblau 54



Sand 57



Coralie 60

## Kombinationstabelle für Lackfarben und Sitzbezüge.

| Farben für alle Audi 100-Modelle. |    | Stoff-Sitzbezüge für Audi 100. Feincord. |             |         |            | Stoff-Sitzbezüge für Audi 100 L. Feincord. |             |         |            | Stoff-Sitzbezüge für Audi 100 GL. Crushed-Velours. |             |         |            | Kunstleder-Sitzbezüge* für alle Audi 100-Modelle. |             |         |            |
|-----------------------------------|----|--|-------------|---------|------------|--|-------------|---------|------------|--|-------------|---------|------------|---|-------------|---------|------------|
|                                   |    | Lindgrün 05                              | Azurblau 07 | Sand 12 | Coralie 13 | Lindgrün 20                                | Azurblau 17 | Sand 30 | Coralie 36 | Lindgrün 40  | Azurblau 39 | Sand 44 | Coralie 45 | Lindgrün 56                                       | Azurblau 54 | Sand 57 | Coralie 60 |
| Serienfarben.                     |    |  |             |         |            |  |             |         |            |  |             |         |            |   |             |         |            |
| Schwarz                           | A1 |  |             |         |            |  |             |         |            |  |             |         |            |   |             |         |            |
| Dakotabeige                       | D5 |  |             |         |            |  |             |         |            |  |             |         |            |   |             |         |            |
| Malagarot                         | H5 |  |             |         |            |  |             |         |            |  |             |         |            |   |             |         |            |
| Andorrablau                       | K3 |  |             |         |            |  |             |         |            |  |             |         |            |   |             |         |            |
| Manilagrün                        | M4 |  |             |         |            |  |             |         |            |  |             |         |            |   |             |         |            |
| Alpinweiß                         | P1 |  |             |         |            |  |             |         |            |  |             |         |            |   |             |         |            |
| Achatbraun                        | T1 |  |             |         |            |  |             |         |            |  |             |         |            |   |             |         |            |
| Sonderfarben.*                    |    |  |             |         |            |  |             |         |            |  |             |         |            |   |             |         |            |
| Castellgelb                       | B1 |  |             |         |            |  |             |         |            |  |             |         |            |   |             |         |            |
| Nubisrot                          | H6 |  |             |         |            |  |             |         |            |  |             |         |            |   |             |         |            |
| Metallicfarben.*                  |    |  |             |         |            |  |             |         |            |  |             |         |            |   |             |         |            |
| Kupfermetallic                    | W2 |  |             |         |            |  |             |         |            |  |             |         |            |   |             |         |            |
| Resedagrünmetallic                | X3 |  |             |         |            |  |             |         |            |  |             |         |            |   |             |         |            |
| Bahamablaumetallic                | Y3 |  |             |         |            |  |             |         |            |  |             |         |            |   |             |         |            |
| Diamantsilbermetallic             | Z4 |  |             |         |            |  |             |         |            |  |             |         |            |   |             |         |            |
| Kolibrigrünmetallic               | Z7 |  |             |         |            |  |             |         |            |  |             |         |            |   |             |         |            |

\*Kunstleder-Sitzbezüge, Sonder- und Metallicfarben gegen Aufpreis.



# Die Farben für alle Audi 100-Modelle.

## Serienfarben.

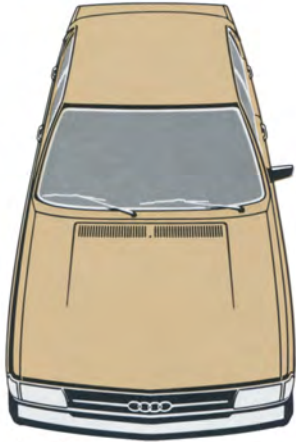

Dakotabeige D5



Malagrarot H5

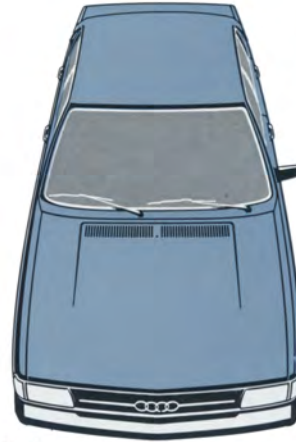

Andorraublau K3



Manilagrün M4

## Sonderfarben gegen Aufpreis.



Alpinweiß P1



Achatbraun T1

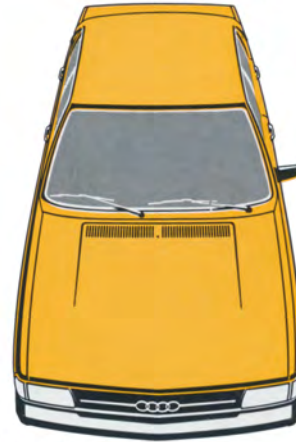

Castellgelb B1



Nubisrot H6

## Metallicfarben gegen Aufpreis.



Kupfermetallic W2



Resedagrünmetallic X3



Bahiaublaumetallic Y3



Diamantsilbermetallic Z4



Kolibrigrünmetallic Z7

Im Druck können die genauen Farbtöne nicht so wiedergegeben werden wie im Original. Das gilt für die Lackierung wie für die Polsterung. Die Original-Lack- und Stoffmuster hat Ihr Händler.

# Zur überlegenen Technik des Audi 100 kommen die Vorteile, die Ihnen sein großer Hersteller bieten kann:

## Jahres-Garantie ohne Kilometer-Begrenzung, dichtes Kundendienstnetz, ausgezeichneten Service, Finanzierung, Versicherung und Leasing – alles aus einer Hand.

Die fortschrittliche Jahres-Garantie ohne Kilometer-Grenze. Ein Hersteller, der diese Garantie gibt, muß von der Qualität seiner Automobile sehr überzeugt sein. Wir meinen, daß wir Ihnen mit dieser Garantie aber noch mehr als nur einen Qualitätsbeweis geben. Nämlich die Sicherheit, die richtige Wahl getroffen zu haben. Für wirtschaftliches, komfortables und sicheres Autofahren.

Die Jahres-Garantie gilt weltweit.

Das Kundendienst-Netz, das zu den größten Europas zählt. Das Volkswagen- und Audi-Kundendienst-Netz erstreckt sich über ganz Europa. Das ist besonders angenehm zu wissen, wenn man oft ins Ausland reist. Denn die Audi-Service-Qualität gilt überall. Und egal, wo Sie Ersatz- oder Aus-

tauschteile eingebaut bekommen, Sie erhalten darauf immer 10.000-km- oder ein halbes Jahr Gewährleistung.

Der Expresß-Service. Der Expresß-Service behebt kleinere Mängel besonders schnell. Sie brauchen sich nicht mehr vorher anzumelden, sondern kommen einfach auf einen Sprung vorbei. Während Sie an Ort und Stelle warten, können Sie zusehen, wie wir Ihr Auto wieder in Ordnung bringen.

Die Finanzierung. Schnell, einfach, bequem. Mit jedem Volkswagen- und Audi-Partner können Sie nicht nur über Ihren Audi, sondern auch über das Geld dafür sprechen. Er berät Sie gern über diese Käuferleichterung durch die Kredit-Bank. Die Bedingungen sind

günstig, die Formalitäten nicht groß. Überall in der Bundesrepublik.

Die vorteilhafte Versicherung. Dafür steht Ihnen der VVD, der Versicherungsdienst für Volkswagen und Audi, zur Verfügung. Er bietet bei marktgerechten Prämien eine wirksame Schnellregulierung von Haftpflichtschäden in Deutschland und eine unkomplizierte, bargeldlose Unfallschadensabwicklung mit allen Volkswagen-Audi-Betrieben in ganz Europa. Ihr Volkswagen- und Audi-Partner sagt Ihnen mehr. Er hält auch eine Anschluß-Garantie-Versicherung bereit.

Das Leasing bei der größten Auto-Leasing-Gesellschaft Deutschlands. Wenn Ihnen Ihr Geld zu teuer ist, um es in Firmen-

wagen zu binden, sollten Sie Ihre Automobile bei uns leasen. Sie können vereinbaren, daß Volkswagen- und Audi-Leasing die Kosten für Reparaturen, Wartung, Steuer, Versicherungen und Reifen übernimmt, die Fahrzeugschadensabwicklung macht und Unfall-Reparaturkosten verauslagt. In dem Fall sind Sie von vielen Verwaltungsarbeiten und Risiken entlastet.

Informieren Sie sich bei Ihrem Volkswagen- und Audi-Partner. Er sagt Ihnen auch, wie Sie privat einen Volkswagen oder Audi leasen können.



Die in diesem Katalog abgebildeten Fahrzeuge entsprechen in ihrer Ausstattung nicht immer dem neuesten serienmäßigen Lieferumfang. Sie können zum Teil mit Zusatzausrüstungen versehen sein, die nur gegen Aufpreis erhältlich sind.

Die Angaben über Lieferumfang, Aussehen, Leistungen, Maße und Gewichte, Betriebsstoffverbrauch und Betriebskosten der Fahrzeuge sind als annähernd zu betrachten. Sie entsprechen den zum Zeitpunkt der Drucklegung vorhandenen Kenntnissen. Änderungen bleiben vorbehalten.

Bitte fragen Sie Ihren Volkswagen- und Audi-Partner.

[www.audi-klassik.de](http://www.audi-klassik.de)