

Der Audi 200.

Was Sie wissen müssen, damit Sie
dieses Auto so überzeugend
präsentieren können wie es ist.

Das Styling des Audi 200 hat prägnante Merkmale, die seine noble Erscheinung betonen. Dabei wird auf Glamour verzichtet.

Typisch für die Optik des Audi 200 sind die Doppel-Halogen-Rechteckscheinwerfer. Sie haben außen H4 Abblendlicht und innen H1 Fernlicht. Gereinigt werden diese Scheinwerfer durch eine Hochdruck-Scheinwerfer-Reinigungsanlage mit Düsen auf den Stoßfängern. Nebelscheinwerfer und Blinkleuchten sind in den Stoßfängern integriert.



Das ist der Audi 200, das neue Spitzenmodell. Die klassisch schöne Stufenheck-Limousine bringt zwei Dinge mit, die ihr beste Chancen im Markt einräumen: Erstens eine exklusive und raffinierte Ausstattung. Zweitens eine hochwertige moderne Technik.



Serienmäßige Stylingelemente sind voluminöse schwarze Kunststoff-Stoßfänger, die bis zu den Radausschnitten herumgezogen sind. Darunter sitzt ein wuchtiger, wagenbreiter Frontspoiler. Weitere auffällige Stylingelemente sind eine breite Stoßprofilleiste über die gesamte Wagenlänge.

Auch am Heck dominiert ein breiter Stoßfänger. Große Heckleuchten-Einheiten unterstreichen die Heckpartie des Audi 200. Die linke Heckleuchten-Einheit hat eine integrierte Nebel-Schlußleuchte.





Das Fahrwerk des Audi 200 verbindet hochwertige Technik mit großer Fahr-sicherheit und besonderem Fahrkomfort. Es ist so auf hohe Fahrleistungen abgestimmt, daß auch anspruchsvolle Fahrer auf ihre Kosten kommen.

Große Sicherheitsreserven bei hohen Fahr-leistungen bietet das aufwendige Bremssystem des neuen Audi. Auf alle 4 Räder wirken Scheiben-bremsen, die vorn außerdem innenbelüftet und großdimensioniert sind. Dieser Sicherheitsfaktor wird noch durch breite Niederquerschnitts-Reifen auf 15-Zoll-Felgen unterstützt.



Wohin man schaut, überall bietet der Audi 200 Annehmlichkeiten für Fahrer und Fahrgäste. Da ist zum Beispiel ein großes Mittelbord mit Ablagefach, das bis zu den Rückenlehnen der Vordersitze reicht. Da entdeckt man Ablagetaschen in den Rückenlehnen der Vordersitze, zwei Ruhekissen, Leseleuchten auf der Beifahrerseite und im Fond sowie zwei Zigarrenanzünder in den hinteren Türen.

So luxuriös wie sich der Audi 200 von außen präsentiert, ist er auch von innen. Viele Komfort-Details und eine leistungsstarke Heizung machen das Reisen im neuen Audi 200 höchst angenehm. Die Sitzbezüge sind aus hochwertigem Velour in besonderem Dessin. Der Fahrersitz ist höhenverstellbar. Die speziell gestylte Dachverkleidung hat Stoffeinlagen in der Qualität der Sitzbezüge.

A photograph showing the interior of an Audi 200. The view is from the driver's side, looking towards the front passenger seat. The seats are upholstered in a blue and white checkered fabric. The center console has a manual gear shift with a wooden knob. The dashboard and steering wheel are visible in the background. The text is overlaid on the right side of the image.

Der feine Innenraum des Audi 200 ruht auf einem unerschütterlichen Hochleistungs-Fahrwerk. Die Federung des Audi 200 ist so hervorragend ausgelegt, daß auch die größten Unebenheiten auf schlechten Straßen geschluckt werden.



Der Fahrer des Audi 200 sitzt hinter einem Vier-Speichenlenkrad, das von einer komfortablen Servolenkung begleitet wird. Den neuen Audi 200 gibt es wahlweise mit einem 2,2-Liter-Einspritzmotor mit 100 kW (136 DIN-PS). Oder mit dem neuen Turbo-Motor mit 125 kW (170 DIN-PS). Beide haben serienmäßig 5-Gang-Schaltgetriebe.

Der anspruchsvollen Tec Audi 200 entspricht der Instrumententräger mit gegliederten, breiten Arm. Eine praktische Lösung Digital-Zeituhr zwischen senkten Sonnenblenden.

The image shows the interior of an Audi 200, focusing on the dashboard and windshield area. The dashboard is a dark, textured material with a central air vent. The windshield wipers are visible at the top. The text is overlaid on the image in white boxes.

chnik des
funktionelle
der klar
naturentafel.
st die
den ver-

Alle Scheiben des Audi 200 sind bronzegetönt. An der Oberkante der Verbundglas-Windschutzscheibe schützt ein grüner Colorstreifen zusätzlich vor Sonnenstrahlen. Die Seitenscheiben haben elektrische Fensterheber. Alle Türen und der Gepäckraum werden zentral verriegelt.

Das Lexikon vom neuen Audi 200.

A Ablagen. Der Audi 200 hat für alle Passagiere reichlich Ablagemöglichkeiten. Zum Beispiel in den vorderen Türen, unter der Armaturentafel und natürlich im beleuchteten und abschließbaren Ablagekasten auf der Beifahrerseite. Sogar in den Rückenlehnen der Vordersitze befinden sich ausklappbare Ablagetaschen.

Abmessungen.

Abmessungen, außen:	
Länge, mm	4695
Breite, mm	1768
Höhe, mm	1390
Radstand, mm	2676
Spurweite, vorn/hinten, mm	1475/1453
Abmessungen, innen:	
Komfortmaß L 99, mm	1923
Schulterraumbreite, vorn/hinten, mm	1430/1420
Ellenbogenbreite, vorn, W 937, mm	1482
Sitzraumfläche L 99 x W 937, m ²	2,85

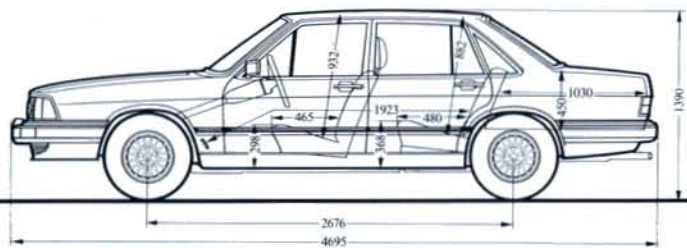

Alle Angaben in mm.

Anhängelast, zulässige.

	Audi 200 5E	Audi 200 5T
gebremst/ungebremst, kg	1400/670	1350/670
Automatic	1500/670	1600/670

Armaturentafel.

Die Armaturenfront des neuen Audi 200 ist elegant gestylt und klar gegliedert. Die blendfreien Rundinstrumente sind übersichtlich, groß und im Fahrerblickfeld. Die Instrumentierung ist auf die jeweilige Motorversion abgestimmt. Beide Modelle haben einen Drehzahlmesser. Bei der Turbo-Version hat der Fahrer eine Ladedruck-Anzeige im Blickfeld (siehe auch Instrumente).



Außenspiegel.

Zum Komfort des Audi 200 gehört es, daß nicht nur der Außenspiegel an der Fahrerseite von innen verstellbar ist, sondern auch der Spiegel auf der Beifahrerseite.

B

Beschleunigung.

Mit dem 100-kW-Motor und noch mehr mit dem 125-kW-Motor bietet der Audi 200 in kritischen Situationen reichliche Reserven.

5-Gang-Schaltgetriebe/ Automatic	Audi 200 5E	Audi 200 5T
- von 0 - 80 km/h	6,8/ 8,2 sec.	5,9/6,5 sec.
- von 0 - 100 km/h	10,5/12,5 sec.	8,7/9,6 sec.

Blinkleuchten.



Die Blinkleuchten sind in den Stoßfänger integriert und auch von der Seite gut zu erkennen.

Bremsen.

Der Audi 200 hat ein Bremssystem, das auf die hohen Motorleistungen abgestimmt ist. Bei diesem Diagonal-Zweikreis-Bremssystem bleibt auch bei Ausfall eines Bremskreises die Bremskraftverteilung zwischen Vorder- und Hinterachse unverändert, an beiden Achsen verbleibt dann eine Bremswirkung von 50%. Lediglich der Pedal-Leerweg ist dann etwas vergrößert. Die innen belüfteten und mit Faustsätteln versehenen Brems-scheiben vorn sind 22 mm dick, haben einen Durchmesser von 280 mm und eine Bremsfläche von 200 cm². Die Faust-sattel-Scheibenbremse hinten ist mit der mechanischen Feststellbremse kombiniert, hat 245 mm Durchmesser und 120 cm² Bremsfläche.

D Dachverkleidung.
Besonders sorgfältig wurde die Dachverkleidung auf die luxuriöse Innenausstattung des Audi 200 abgestimmt. Zwei Stoffeinlagen im Himmel haben die gleiche Farbe wie die Sitzbezüge. Der Verkleidungs-Rahmenteil in beige und grau harmoniert mit der jeweiligen Innenausstattung. Die Sonnenblenden sind in die Dachverkleidung integriert.



Digitaluhr.
Beim Audi 200 ist eine Digital-Zeituhr zwischen den Sonnenblenden angeordnet. Das elektronische Zahlenfeld hat blendfreie Leuchtziffern.

F Fahrgastzelle.
Der Audi 200 hat neben zahlreichen anderen Sicherheitsdetails auch eine formstabile Fahrgastzelle, die im schlimmsten Fall das Schlimmste zu verhüten hilft. Die formstabile Fahrgastzelle wird durch Knautschzonen vorn und hinten geschützt. Die großen Querschnitte der Türen

und der Seitenteile wirken auch nach dem Knautschprinzip stoßabsorbierend.

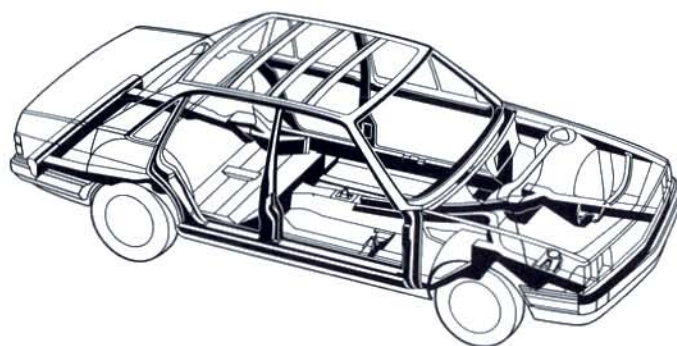

Fahrwerk.
Bei beiden Motor-Versionen ist der Audi 200 mit demselben aufwendigen Hochleistungs-Fahrwerk ausgerüstet. Zur Federung gehören Schraubenfedern und Teleskopstoßdämpfer vorn und hinten – vorn als Federbein ausgeführt. Vorn ist außerdem ein Querstabilisator eingebaut (siehe auch unter Bremsen und Hinterachse).

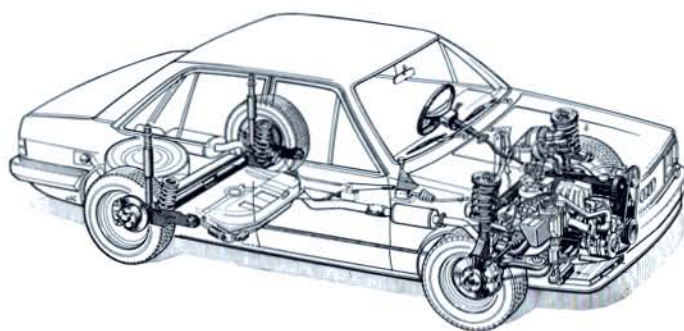

Farbprogramm.
Grundsätzlich gibt es den Audi 200 nur in Metallic-Farben. Auf Wunsch sind als Kontrastfarben alpinweiße und schwarze Lackierungen möglich. Innen geben die eleganten Farben Azur, Schilf und Negro der Ausstattung ein geschmackvolles Aussehen.

<https://www.audi-klassik.de/>

G Gepäckrauminhalt.
Im 642 Liter großen Gepäckraum des Audi 200 ist reichlich Platz für Familien- und Urlaubsgepäck. Der Gepäckraumboden und beide Seiten sind verkleidet.

5-Gang-Getriebe.



Zur anspruchsvollen Ausrüstung des Audi 200 gehört ein serienmäßiges Fünfgang-Schaltgetriebe. Es erlaubt wirtschaftliches Fahren und optimale Anpassung für jede Geschwindigkeit.

Gewichte.
Für einen Wagen dieser Klasse und dieser Ausstattung liegt das Leergewicht beim Audi 200 sehr günstig.

	Audi 200 5E	Audi 200 5T
Leergewicht, kg	1260*)	1260*)
Zul. Gesamtgewicht, kg	1765	1765
Nutzlast, kg	505*)	505*)

*) Durch Mehrausstattungen kann sich das Leergewicht des Fahrzeuges erhöhen, wodurch die mögliche Nutzlast entsprechend verringert wird.

H Halogen-Nebelscheinwerfer.
Die Halogen-Nebelscheinwerfer sind in den Stoßfänger integriert.

Heck.



Heckleuchten.



Die großen Heckleuchten-Einheiten sind seitlich um die Kotflügel herumgezogen. Die Heckleuchten haben schwarze Zierrahmen.

Hinterachse.
Die spur- und sturzkonstante Hinterachskonstruktion sorgt für eine gute Seitenführung.

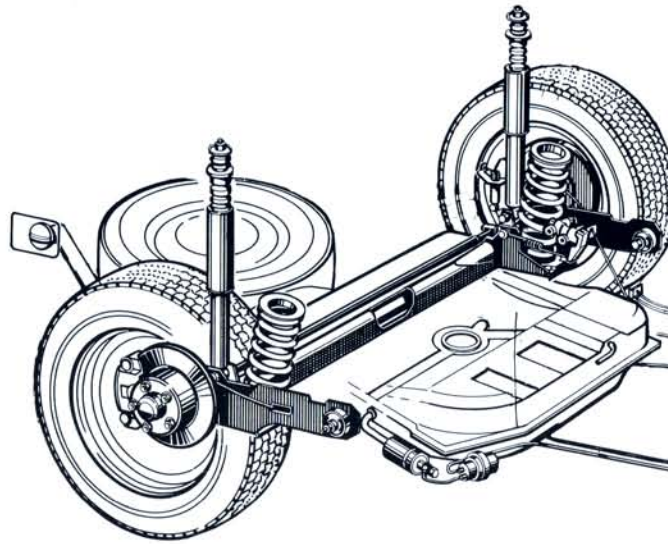

I Instrumente.
Die Rundinstrumente sind blendfrei und gut im Blickfeld des Fahrers angeordnet. Die Tachometeranzeige reicht bis 240 km/h. Ein Kombiinstrument zeigt Tankfüllung, Kühlwasser-Temperatur und Öltemperatur an. Das dritte Instrument



ist ein Drehzahlmesser. Beim Audi 200 5E mit Verbrauchsanzeige und beim Audi 200 5T mit Ladendruckkontrolle.

K Kippschalter und Potentiometer.
(von oben nach unten)

- für beheizbare Heckscheibe
- für Nebelscheinwerfer und Nebelschlußleuchte
- für Geschwindigkeits-Regel-Anlage
- für elektrisch beheizbaren Fahrersitz
- Potentiometer

Kopfstützen.

Der Audi 200 hat besonders aufwendig gestaltete Kopfstützen: Sie sind mit dem gleichen Stoff wie die Sitze ausgelegt und natürlich in der Höhe individuell verstellbar.



Kraftstofftank.

Der große Kraftstofftank des Audi 200 faßt 75 Liter.

Kühlergrill.

Zusätzlich zum Kühlergrill zwischen den Scheinwerfern unterstützt unterhalb des Stoßfängers ein grillverblenderter

Ausschnitt die Kühlung. Kühlergrill und Scheinwerfer haben eine Nirosta-Zier-rahmen-Umrandung, die unten und seitlich schwarz lackiert ist.



L Lenkung. Zum Komfort des Audi 200 gehört selbstverständlich ein Zahnstangen-Lenkgetriebe mit Servounterstützung, die ein müheloses Parken und Rangieren gewährleistet.

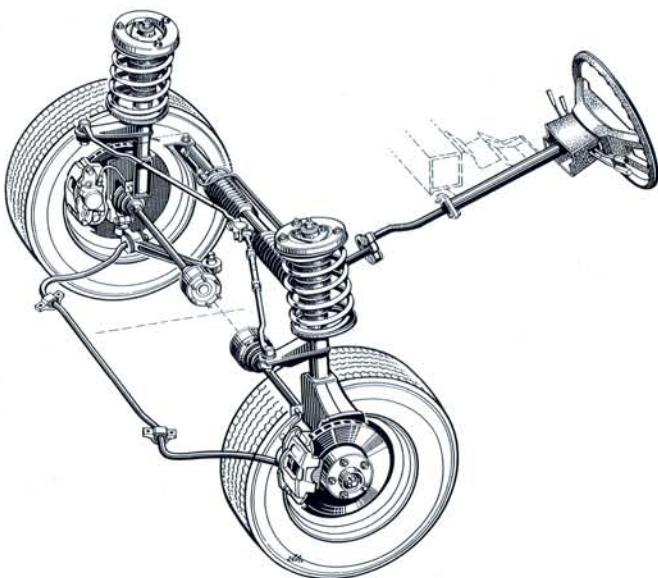

M Motoren. Der Audi 200 wird mit zwei verschiedenen Motoren angeboten und heißt dann entsprechend Audi 200 5E und Audi 200 5T. 2,2 Liter/100 kW – 5-Zylinder-Einspritzmotor, 2,2 Liter/125 kW – 5-Zylinder-Einspritzmotor mit Abgasturboladung (siehe auch unter Turbo-Triebwerk).

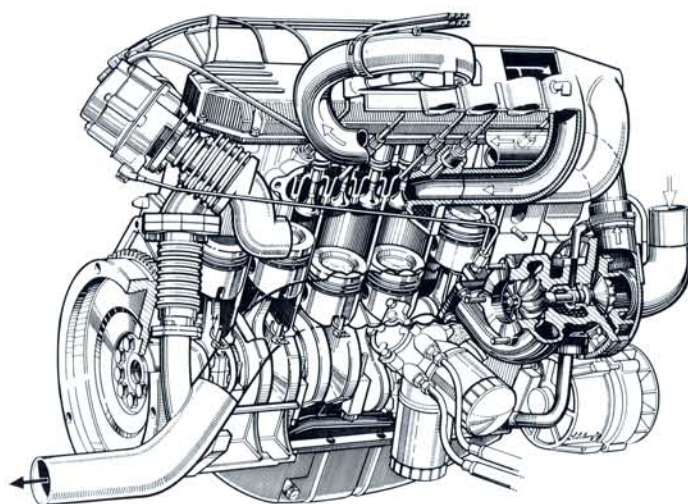

Motordaten.

	Audi 200 5E 2,2 l/100 kW	Audi 200 5T 2,2 l/125 kW
Hubraum:	2144 cm ³	2144 cm ³
Bohrung × Hub:	79,5 × 86,4 mm	79,5 × 86,4 mm
Verdichtung:	9,3	7,0
Leistung:	100 kW (136 PS nach DIN) bei 5.700/min.	125 kW (170 PS nach DIN) bei 5.400/min.
Max. Drehmoment:	185 Nm bei 4.200/min.	270 Nm bei 3.200/min.
Oktanzahlbedarf:	98 ROZ	98 ROZ

R Räder. Die 5-Loch-Leichtmetall-Felgen 6 J × 15 sind serienmäßig mit breiten Niederquerschnittsreifen ausgerüstet.



S Scheinwerfer. Die rechteckigen Doppel-Halogen-Scheinwerfer unterstreichen die Eigenständigkeit der Frontpartie des Audi 200. Sie sind in Ausschnitten versenkt: außen H4 für Abblendlicht, innen H1 für Fernlicht.



Scheinwerfer-Reinigungsanlage.

Der Audi 200 hat eine Hochdruck-Reinigungsanlage. Auf jeder Seite des Front-Stoßfängers sitzen zwei Spritzdüsen für die Scheinwerfer-Reinigung.

Seitenlinie.

Die Seitenlinie des Audi 200 wirkt elegant und gestreckt und ist aus aerodynamischen Gründen leicht keilförmig gestaltet.



Sicherheitsgurte.

An den Vordersitzen sind Dreipunkt-Automatic-Sicherheitsgurte montiert. Auf den Fondsitzen stehen ebenfalls zwei Dreipunkt-Automatic-Sicherheitsgurte für die äußeren Sitzplätze und ein statischer Beckengurt in der Mitte zur Verfügung.

Sitze.

Die speziellen Sitzbezüge haben eine besonders luxuriöse Qualität. Sie sind aus „Carré-Web-Velours“ mit Querpfeilen über die gesamte Sitzbreite. In die Rückseite der Vordersitz-Lehnen sind ausklappbare Ablagetaschen integriert. Die Rahmen-Kopfstützen vorn und hinten sind mit Velour bezogen.

Der Fahrersitz kann zusätzlich in der Höhe verstellt werden.



Spoiler.

Der Spoiler an der Wagenfront ist wagenbreit bis zu den Radausschnitten herumgezogen.

Spurweite.

Sie beträgt vorn 1475 mm und hinten 1453 mm, entsprechend dem guten Fahrverhalten des Audi 200.

Stoßfänger.

Das Trägerteil ist aus glasfaserverstärktem, 5 mm dicken Kunststoff. Der innen stark verrippte Kunststoffmantel ist bis zu den Radausschnitten herumgezogen. Die Stoßfänger-Oberseite ist mit matten Niosta-Leisten verblendet. In den Front-Stoßfänger sind Nebelscheinwerfer und Blinkleuchten integriert.



Turbo-Triebwerk.

Der beste Weg, einen großen Frontantriebler stark und dabei wirtschaftlich zu motorisieren, ohne seine Vorderachslast wesentlich zu erhöhen

und die vorgegebenen Einbauverhältnisse zu verändern, ergibt sich durch die Möglichkeit der Abgasturboaufladung. Das Turbo-Triebwerk des Audi 200 hat eine Leistung von 125 kW (170 PS nach DIN). Ein gleichstarker Saugmotor hätte wesentlich mehr Hubraum benötigt und damit in bezug auf Gewicht wie auf Baulänge die frontantriebsbedingten Vorzüge negativ verändert.

Mit der Turbo-Konzeption kann die Basis-konstruktion eines Motors beibehalten werden, d. h.: der bereits bewährte 2,2 Liter 100 kW (136 PS)-5-Zylinder-Einspritzmotor – er ist die Grundmotorisierung des Audi 200 – wird mit einem Abgasturboauflader auf die beachtliche Leistung von 125 kW gesteigert. Die hohe Leistungsausbeute wird dadurch erreicht, daß die Abgase, die sonst ungenützt durch den Auspuff ins Freie gelangen, als Antriebskraft für den Turbolader eine nützliche Verwendung finden.

Der Aufbau und die Wirkungsweise ist ebenso einfach wie zweckmäßig: auf einer im Turbogehäuse drehbar gelagerten Welle sind ein Turbinenrad und auf der gegenüberliegenden Seite ein Verdichter (oder Laderrad) angebracht. Über das Turbinenrad werden die Auspuffgase geleitet, die solcherart in Rotation versetzte Turbine treibt das Laderrad, das die Frischluft ansaugt, sie vorverdichtet und über den üblichen Ansaugweg in die einzelnen Zylinder drückt.

Durch diese Zwangsaufladung wird die Zylinderfüllung optimiert. Es kommt zu einer satten und gleichmäßigen Gemischfüllung.

Der Erfolg: Ohne Hubraumvergrößerung oder Drehzahlerhöhung werden ein

höheres Drehmoment und höhere Motorleistung erreicht.

Die Vorteile des Turboladers:

Erhebliche Leistungssteigerung ohne Veränderung der Basiskonstruktion.

Besserer Drehmomentverlauf. Verbesserte Beschleunigung und Höchstgeschwindigkeit. Gute Wintereigenschaften.

Besseres Leistungsgewicht. Besseres Abgasverhalten. Weniger Leistungsverluste in großen Höhen. Und besonders geeignet für große Frontantriebler hinsichtlich der Vorderachslast.

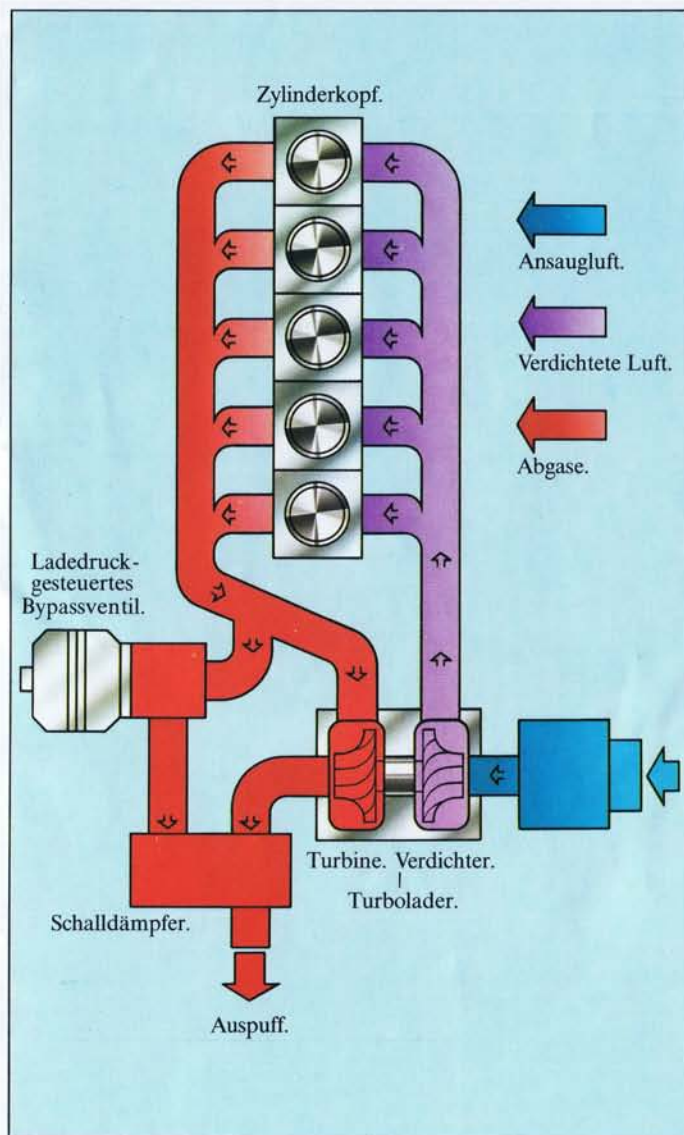

Tür-Außengriffe.

Die Tür-Außengriffe sind schwarz und haben Einlagen im Farbton altsilber.

Türfenster.

Dem besonderen Komfort des Audi 200 entsprechen die elektrischen Fensterheber an allen vier Türen. Sie lassen sich auf Knopfdruck bequem öffnen und schließen.

Türverkleidungen.



Die Vordertüren haben ein elegantes Stoff-Mittelteil in den Farben der Sitzbezüge und mit Velour verkleidete integrierte Ablagen. Auf der Beifahrerseite ist an der Fensterbrüstung eine Leseleuchte angebracht.

Auch die hinteren Türen haben ein Stoffmittelteil und Leseleuchten links und rechts. Jeweils in der Nähe der Ascher sitzen zwei Zigarrenanzünder.



Vorderachse.

Die Torsions-Kurbelachse sorgt zusammen mit der Federbein-Vorderachse für sicheren Geradeauslauf ohne ständige Lenkkorrekturen.

<https://www.audi-klassik.de/>



Wendekreis.

Zum guten Handling des Audi 200 trägt außer der serienmäßigen Servolenkung natürlich auch besonders der günstige Wendekreis bei. Er beträgt ca. 11,3 Meter.

Windschutzscheibe.

Die Verbundglas-Windschutzscheibe des Audi 200 hat am oberen Rand einen grünen Colorstreifen, der zusätzlich vor Sonnenstrahlen schützt. Die Windschutzscheibe hat einen Zierrahmen im Farbton altsilber. Alle Scheiben sind beim Audi 200 bronzegetönt.



Zentralverriegelung.

Den Wünschen anspruchsvoller Autofahrer nach luxuriösem Komfort kommt die Türen-Zentralverriegelung entgegen. Auch die Gepäckraumklappe ist damit gekoppelt. Eine Schlüsselumdrehung nach dem Aussteigen und der Audi 200 ist gegen Diebstahl gesichert.

Zielgruppe.

Der Audi 200 wird von den Fahrern gekauft werden, die sich bisher meist für einen 5er BMW, Ford Granada oder einen Opel Senator, Diplomat oder Monza entschieden haben. Diesen Autos hat der Audi 200 allerdings einige Ausstattungs-Finessen und vor allem die moderne Technik mit dem Turbo-Motor voraus.

Autohaus Bidenharn

V·A·G

GmbH



Celler Straße 17
Telefon 0 51 42 / 10 36
3 1 0 6 Eschede